

Would you like an appointment with a BROEN representative in your area? Or are you interested in advice and support from our experts over the phone? BROEN: +45 6471 2095 - Monday-Thursday: 8.00-16.00 - Friday: 8.00-15.30 or on broen@broen.com

Möchten Sie sich mit unserem BROEN Außendienst in Ihrem Gebiet treffen? Oder bevorzugen Sie telefonische Beratung durch unsere Innendienst? BROEN: +49 2151 591538 - Montag-Donnerstag: 8.00-16.00 - Freitag: 8.00-15.30 - Fax: +49 2151 591539 oder an broen@broen.com

Ønsker du at blive kontaktet af en konsulent i dit område eller få rådgivning og support over telefonen, kontakt os venligst på BROEN: tlf. 6471 2095 - mandag-torsdag: 8.00-16.00 - fredag: 8.00-15.30 eller på broen@broen.com

BROEN A/S
Skovvej 30, 5610 Assens, Danmark
Tlf. +45 6471 2095 / Fax +45 6471 2495
broen@broen.com / www.broen.com



BMIM-600162-2017-10-UK/DE/DK



**CHANGE OF GASKET KIT
AUSTAUSCH DICHTUNGSSATZ
SKIFT AF PAKNINGSSÆT**

Ballomax
DESIGNED TO LAST

BALLOMAX
TYPE 60-64
DN65-150

www.broen.com
600162

Warning! Media may be hot and cause scalding.
Use safety glasses and gloves.
Achtung! Medien können heiß sein und zu Verbürhungen führen.
Verwenden Sie eine Schutzbrille und Handschuhe.
Advarsel! Medie kan være varmt og medføre skoldning.
Brug sikkerhedsbriller og handsker.



Åbn ventil

Das Ventil wieder öffnen

Open valve



STEP 6:

- 1: Punch pin into place
- 2: Place the handle on the valve
- 3a: DN65-125 - punch pin into the handle
- 3b: DN150 - mount Allen screw in the handle
- 1: Schlagen Sie den Stopstift in das Ventil
- 2: Setzen Sie den Griff an die Spindel
- 3a: DN65-125 - Schlagen Sie den Spannstift in den Griff
- 3b: DN150 - Schrauben Sie die Innensechskantschraube in den Griff
- 1: Slå stift i
- 2: Sæt håndtag ned over spindel
- 3a: DN65-125 - slå stift i håndtag
- 3b: DN150 - skru unbrakoskrue i håndtag



STEP 5:

BALLOMAX - TYPES 60-64 - DN65-150

CHANGE OF GASKET KIT

AUSTAUSCH DICHTUNGSSATZ

SKIFT AF PAKNINGSSÆT

STEP 1:

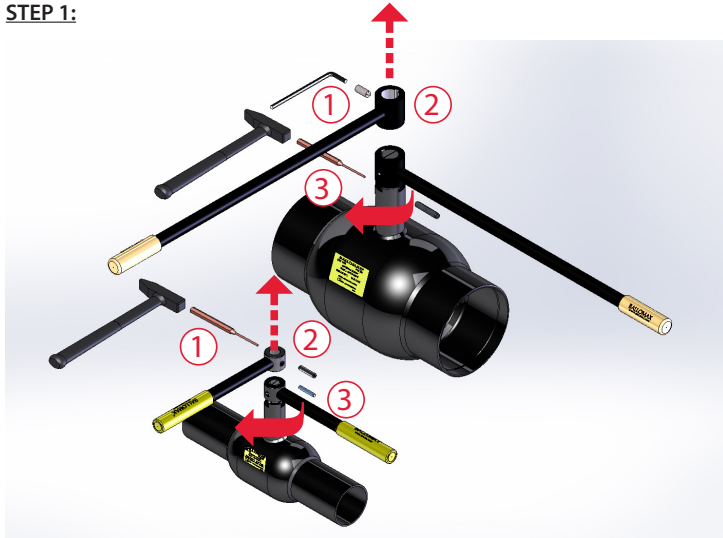

Important! Close the valve before starting this process

- 1a: DN65-125 punch out the pin in the handle - with a pin puncher and a hammer
- 1b: DN150 - remove the Allen screw from the handle - with an Allen key
- 2: Lift the handle
- 3: Punch out the pin with a pin puncher and a hammer

Wichtig! Schließen Sie das Ventil bevor Sie beginnen, die Dichtungen zu tauschen

- 1a: DN65-125 - den Spannstift im Griff mit Dorn und Hammer ausschlagen
- 1b: DN150 - Schrauben Sie die Innensechskantschraube vom Griff
- 2: Heben Sie den Griff ab
- 3: Den Stopstift mit Dorn und Hammer ausschlagen

Viktigt! Luk ventilen inden udskiftning af pakningen påbegyndes

- 1a: DN65-125 - slå stift ud af håndtaget med dorn og hammer
- 1b: DN150 - løsne skrue med unbrakonøgle
- 2: Løft håndtag af
- 3: Slå stift ud med dorn og hammer

STEP 2:

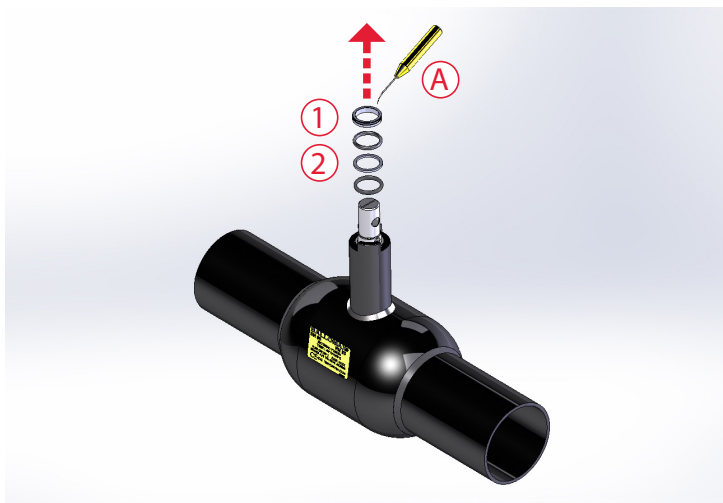

Important! Do not leave marks on the stem and the stem guide

Use the supplied disassembly tool (A)

- 1: Lift the intermediate ring
- 2: Plug disassembly tool into the O-ring - the back-up ring - the O-ring, if necessary pull them up one by one

Achtung: Es ist sehr wichtig, keine Riefen/Kratzer auf der Spindel und der Spindelführung zu hinterlassen, damit die Dichtheit nach dem Austausch weiterhin gewährleistet bleibt

Verwenden Sie das mitgelieferte Demontagewerkzeug (A)

- 1: Zwischenring entfernen
- 2: Entfernen Sie den Stützring und die O-Ringe

Viktigt! Efterlad ikke ridser eller mærker på spindel og spindelstyr

Brug det medleverede demontageværktøj (A)

- 1: Vip mellemring op
- 2: Stik demontageværktøjet ned i henholdsvis O-ring - støtte for O-ring - O-ring, træk dem evt. op enkeltvis

STEP 3:

DN065-100 type 60, 64

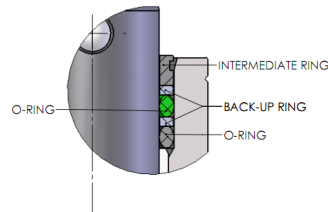

DN125-150 type 64

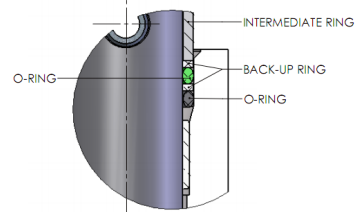

Mount the new repair gasket kit

Montieren Sie den neuen Dichtungssatz

Monter nyt pakningsæt

STEP 4:

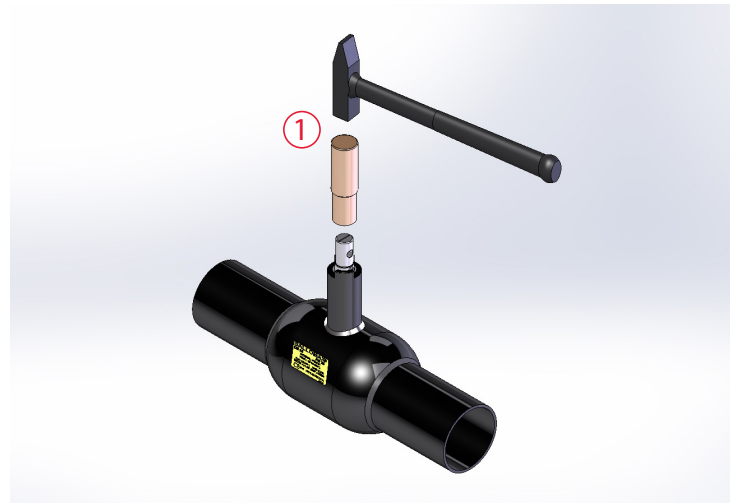

Important! Do not pinch/cut the O-rings at the edge of the stem guide

Use the mandrel supplied

- 1: Gently punch the gasket kit into place

Achtung: Es ist sehr wichtig, die O-Ringe nicht am Rand der Spindelführung zu quetschen

Verwenden Sie die mitgelieferten Buchsen

- 1: Pressen Sie vorsichtig den Dichtungssatz nach unten in die Spindelführung

Viktigt! Ikke at klemme/klippe O-ringene på kanten af spindelstyret

Brug den medleverede dorn

- 1: Slå forsigtigt pakningssettet ned på plads