

ABSCHNITT 8

Hochtemperaturhähne

BROEN
BALLOMAX®

Designed to last

Hochtemperaturhahn – DN 15 - 50, PN 40

Typ 55602 – Voller Durchgang

Beidseitig Schweißende mit Arretierung

Vollverschweißter Stahlkugelhahn

Materialbeschreibung

Siehe nächste Seite

Anwendungen

Absperrhahn für Dampfsysteme. Bei Bedarf an Hähnen für Systeme mit Druck und Temperatur außerhalb des definierten Bereichs wenden Sie sich bitte an BROEN.

Medien

Wasser und Dampf. Andere Medien auf Anfrage. Im Zweifel fragen Sie bitte die BROEN BALLOMAX® Vertriebsabteilung.

Oberflächenbehandlung

Umweltfreundliche Korrosionsschutzlackierung

Betätigung

Der Standard-Handhebel kann um 180° versetzt werden.

Zulassungen und Zertifikate

BROEN ist nach ISO 9001 zertifiziert und nach ISO 14001 umweltzertifiziert. BROEN BALLOMAX® Kugelhähne sind gemäß den Anforderungen der Druckgeräterichtlinie (DGRL) zugelassen. Alle Kugelhähne ab DN 40 sind CE-gekennzeichnet. Ein Abnahmeprüfzeugnis 3.1 nach EN 10204 kann auf Wunsch ausgestellt werden.

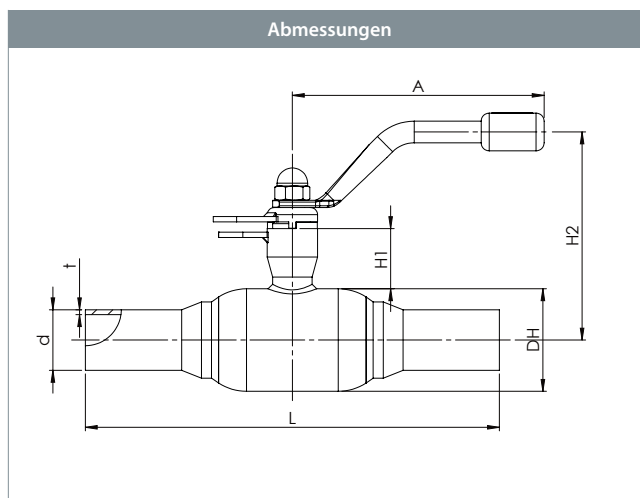

DN	BROEN Nr.	Ø Kugelbohrung	Kvs	Nettogewicht kg	Alle Maßangaben in mm						
					DH	L	d	t	H1	H2	A
15	55602015S755700	15	32	1,1	42,4	210	21,3	2	32,4	107	140
20	55602020S755800	20	57	1,3	51	230	26,9	2,3	32,4	112	140
25	55602025S755900	25	81	1,8	57	230	33,7	2,8	33,5	116	140
32	55602032S756000	32	133	2,9	76,1	260	42,4	2,6	53,1	150	180
40	55602040S756100	40	229	3,2	88,9	260	48,3	2,6	52,8	156	180
50	55602050S756200	50	295	5,8	108	300	60,3	2,9	48,8	133	275

Hochtemperaturhahn – DN 15 - 50, PN 40

Typ 55602 – Voller Durchgang



Technische Zeichnung	Materialbeschreibung		
	1	Schweißende	Stahl – P235GH / 1.0345 / EN 10217-2
	5	Gehäuse	Stahl – P235GH / 1.0345 / EN 10217-2
	6	Kugel	Edelstahl, rostfrei – AISI304L / 1.4306 / EN 10217-7
	7	Sitzdichtung	PTFE m. 20 % Kohleanteil
	8	Sitzringkammerung	Stahl – DC01 / 1.0330 / EN 10130
	9	Federelement	Stahl – C75S / 1.1248 / EN 10132-4
	10	Haltering	Stahl – S355J2+N / 1.0570 / EN 10025-2
	11	Spindelgehäuse	Stahl – S355J2+N / 1.0570 / EN 10025-2
	12	Schaltwelle	Edelstahl, rostfrei – ASTM420 / 1.4021 / EN 10088-3
	13	Federscheibe	Edelstahl, rostfrei – AISI304 / 1.4301 / EN 10088-3
	14	Dichtelement	PTFE m. 20 % Kohleanteil
	20	Handhebel	Stahl
	21	Hutmutter	Stahl, galvanisiert
	43	Endplatte	Stahl – S235JRG2 / 1.0038 / EN 10025-2
	44	Gewindebuchse	Edelstahl, rostfrei – AISI303 / 1.4305 / EN 10088-3
	45	Messingring	Messing B10
46	Spindelpackung	Graphit	

Hochtemperaturhahn – DN 10 - 50, PN 40

Typ 55100 – Reduzierter Durchgang

Beidseitig Innengewinde

Vollverschweißter Stahlkugelhahn

Materialbeschreibung

Siehe nächste Seite

Anwendungen

Absperrhahn für Dampfsysteme Bei Bedarf an Hähnen für Systeme mit Druck und Temperatur außerhalb des definierten Bereichs wenden Sie sich bitte an BROEN.

Medien

Wasser und Dampf. Andere Medien auf Anfrage. Im Zweifel fragen Sie bitte die BROEN BALLOMAX® Vertriebsabteilung.

Oberflächenbehandlung

Umweltfreundliche Korrosionsschutzlackierung

Betätigung

Der Standard-Handhebel kann um 180° versetzt werden.

Zulassungen und Zertifikate

BROEN ist nach ISO 9001 zertifiziert und nach ISO 14001 umweltzertifiziert. BROEN BALLOMAX® Kugelhähne sind gemäß den Anforderungen der Druckgeräterichtlinie (DGRL) zugelassen. Alle Kugelhähne ab DN 40 sind CE-gekennzeichnet. Ein Abnahmeprüfzeugnis 3.1 nach EN 10204 kann auf Wunsch ausgestellt werden.

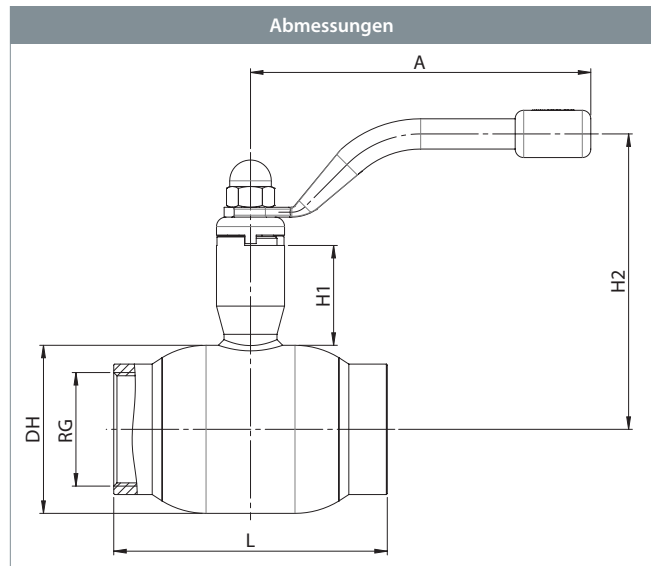

DN	BROEN Nr.	Ø Kugelbohrung	Kvs	Nettogewicht kg	Alle Maßangaben in mm					
					RG	DH	L	H1	H2	A
10	5510040010 010	10	7	0,6	3/8"	38,0	65	42	104	140
15	5510040015 010	10	8	0,6	1/2"	38,0	65	42	104	140
20	5510040020 010	15	15	0,7	3/4"	42,4	75	44	107	140
25	5510040025 010	20	27	0,8	1"	51,0	90	44	112	140
32	5510040032 010	25	40	1,2	1 1/4"	57,0	105	45	116	140
40	5510040040 010	32	69	2,1	1 1/2"	76,1	120	68	150	180
50	5510040050 010	40	110	2,9	2"	88,9	145	68	156	180

Hochtemperaturhahn – DN 10 - 50, PN 40

Typ 55100 – Reduzierter Durchgang



Technische Zeichnung		Materialbeschreibung	
	3	Innengewinde	Stahl – S355J2+N / 1.0570 / EN 10025-2
	5	Gehäuse	Stahl – P235GH / 1.0345 / EN 10217-2
	6	Kugel	Edelstahl, rostfrei – AISI304L / 1.4306 / EN 10217-7
	7	Sitzdichtung	PTFE m. 20 % Kohleanteil
	8	Sitzringkammerung	Stahl – DC01 / 1.0330 / EN 10130
	9	Federelement	Stahl – C75S / 1.1248 / EN 10132-4
	11	Spindelgehäuse	Stahl – S355J2+N / 1.0570 / EN 10025-2
	12	Schaltwelle	Edelstahl, rostfrei – ASTM420 / 1.4021 / EN 10088-3
	13	Federscheibe	Edelstahl, rostfrei – AISI304 / 1.4301 / EN 10088-3
	14	Dichtelement	PTFE m. 20 % Kohleanteil
	20	Handhebel	Stahl
	21	Hutmutter	Stahl, galvanisiert
	43	Endplatte	Stahl – S235JRG2 / 1.0038 / EN 10025-2
	44	Gewindebuchse	Edelstahl, rostfrei – AISI303 / 1.4305 / EN 10088-3
45	Messingring	Messing B10	
46	Spindelpackung	Graphit	

Hochtemperaturhahn – DN 10 - 50, PN 40

Typ 55100 – Reduzierter Durchgang

Beidseitig Innengewinde mit ISO-Flansch

Vollverschweißter Stahlkugelhahn

Materialbeschreibung

Siehe nächste Seite

Anwendungen

Absperrhahn für Dampfsysteme Bei Bedarf an Hähnen für Systeme mit Druck und Temperatur außerhalb des definierten Bereichs wenden Sie sich bitte an BROEN.

Medien

Wasser und Dampf. Andere Medien auf Anfrage. Im Zweifel fragen Sie bitte die BROEN BALLOMAX® Vertriebsabteilung.

Oberflächenbehandlung

Umweltfreundliche Korrosionsschutzlackierung

Betätigung

Der Standard-Handhebel kann um 180° versetzt werden.

Zulassungen und Zertifikate

BROEN ist nach ISO 9001 zertifiziert und nach ISO 14001 umweltzertifiziert. BROEN BALLOMAX® Kugelhähne sind gemäß den Anforderungen der Druckgeräterichtlinie (DGRL) zugelassen. Alle Kugelhähne ab DN 40 sind CE-gekennzeichnet. Ein Abnahmeprüfzeugnis 3.1 nach EN 10204 kann auf Wunsch ausgestellt werden.

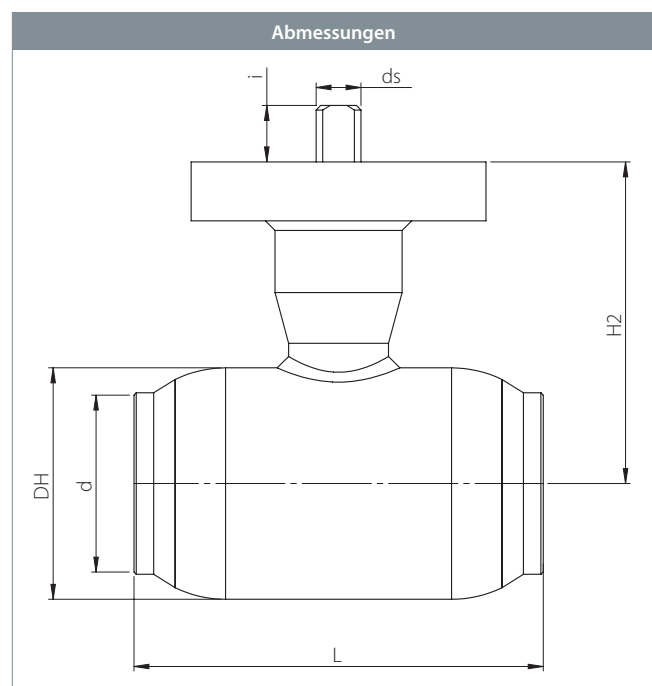

DN	BROEN Nr.	Ø Kugelbohrung	Kvs	Nettogewicht kg	Alle Maßangaben in mm						
					d	DH	L	H2	ds	i	ISO
10	5510040010 300	10	7	0,7	3/8"	38,0	65	63	10	12,5	F5
15	5510040015 300	10	8	0,7	1/2"	38,0	65	63	10	12,5	F5
20	5510040020 300	15	15	0,8	3/4"	42,4	75	67	10	12,5	F5
25	5510040025 300	20	27	0,9	1"	51,0	90	71	10	12,5	F5
32	5510040032 300	25	40	1,3	1 1/4"	57,0	105	75	10	12,5	F5
40	5510040040 300	32	69	2,2	1 1/2"	76,1	120	106	14	18,0	F7
50	5510040050 300	40	110	3,0	2"	88,9	145	112	14	18,0	F7

Hochtemperaturhahn – DN 10 - 50, PN 40

Typ 55100 – Reduzierter Durchgang



Technische Zeichnung	Materialbeschreibung	
	3 Innengewinde	Stahl – S355J2+N / 1.0570 / EN 10025-2
	5 Gehäuse	Stahl – P235GH / 1.0345 / EN 10217-2
	6 Kugel	Edelstahl, rostfrei – AISI304L / 1.4306 / EN 10217-7
	7 Sitzdichtung	PTFE m. 20 % Kohleanteil
	8 Sitzringkammerung	Stahl – DC01 / 1.0330 / EN 10130
	9 Federelement	Stahl – C75S / 1.1248 / EN 10132-4
	11 Spindelgehäuse	Stahl – S355J2+N / 1.0570 / EN 10025-2
	12 Schaltwelle	Edelstahl, rostfrei – ASTM420 / 1.4021 / EN 10088-3
	13 Federscheibe	Edelstahl, rostfrei – AISI304 / 1.4301 / EN 10088-3
	14 Dichtelement	PTFE m. 20 % Kohleanteil
	23 ISO-Flansch	Stahl – S235JRG2 / 1.0038 / EN 10025-2
	44 Gewindebuchse	Edelstahl, rostfrei – AISI303 / 1.4305 / EN 10088-3
	45 Messingring	Messing B10
	46 Spindelpackung	Graphit

Hochtemperaturhahn – DN 10 - 50, PN 40

Typ 55102 – Reduzierter Durchgang

Beidseitig Schweißende mit ISO-Flansch

Vollverschweißter Stahlkugelhahn

Materialbeschreibung

Siehe nächste Seite

Anwendungen

Absperrhahn für Dampfsysteme Bei Bedarf an Hähnen für Systeme mit Druck und Temperatur außerhalb des definierten Bereichs wenden Sie sich bitte an BROEN.

Medien

Wasser und Dampf. Andere Medien auf Anfrage. Im Zweifel fragen Sie bitte die BROEN BALLOMAX® Vertriebsabteilung.

Oberflächenbehandlung

Umweltfreundliche Korrosionsschutzlackierung

Betätigung

Der Standard-Handhebel kann um 180° versetzt werden.

Zulassungen und Zertifikate

BROEN ist nach ISO 9001 zertifiziert und nach ISO 14001 umweltzertifiziert. BROEN BALLOMAX® Kugelhähne sind gemäß den Anforderungen der Druckgeräterichtlinie (DGRL) zugelassen. Alle Kugelhähne ab DN 40 sind CE-gekennzeichnet. Ein Abnahmeprüfzeugnis 3.1 nach EN 10204 kann auf Wunsch ausgestellt werden.

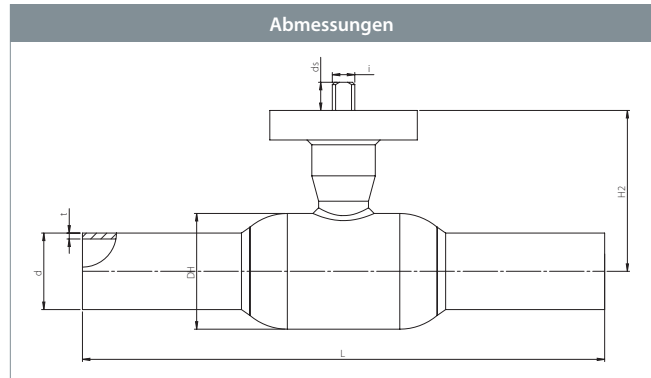

DN	BROEN Nr.	Ø Kugelbohrung	Kvs	Nettogewicht kg	Alle Maßangaben in mm							
					d	DH	L	t	H2	ds	i	ISO
10	5510240010 300	10	7	0,9	17,2	38,0	210	1,8	63	10	12,5	F5
15	5510240015 300	10	8	0,9	21,3	38,0	210	2,0	63	10	12,5	F5
20	5510240020 300	15	15	0,9	26,9	42,4	230	2,3	67	10	12,5	F5
25	5510240025 300	20	27	1,1	33,7	51,0	230	2,6	71	10	12,5	F5
32	5510240032 300	25	40	1,5	42,4	57,0	260	2,6	75	10	12,5	F5
40	5510240040 300	32	69	2,3	48,3	76,1	260	2,6	106	14	18,0	F7
50	5510240050 300	40	110	3,0	60,3	88,9	300	2,9	112	14	18,0	F7

Hochtemperaturhahn – DN 10 - 50, PN 40

Typ 55102 – Reduzierter Durchgang



Technische Zeichnung		Materialbeschreibung	
	1	Schweißende	Stahl – P235GH / 1.0345 / EN 10217-2
	5	Gehäuse	Stahl – P235GH / 1.0345 / EN 10217-2
	6	Kugel	Edelstahl, rostfrei – AISI304L / 1.4306 / EN 10217-7
	7	Sitzdichtung	PTFE m. 20 % Kohleanteil
	8	Sitzringkammerung	Stahl – DC01 / 1.0330 / EN 10130
	9	Federelement	Stahl – C75S / 1.1248 / EN 10132-4
	11	Spindelgehäuse	Stahl – S355J2+N / 1.0570 / EN 10025-2
	12	Schaltwelle	Edelstahl, rostfrei – ASTM420 / 1.4021 / EN 10088-3
	13	Federscheibe	Edelstahl, rostfrei – AISI304 / 1.4301 / EN 10088-3
	14	Dichtelement	PTFE m. 20 % Kohleanteil
	23	ISO-Flansch	Stahl – S235JRG2 / 1.0038 / EN 10025-2
	44	Gewindebuchse	Edelstahl, rostfrei – AISI303 / 1.4305 / EN 10088-3
	45	Messingring	Messing B10
	46	Spindelpackung	Graphit

Hochtemperaturhahn – DN 65 - 200, PN 25

Typ 55102 – Reduzierter Durchgang

Beidseitig Schweißende

Vollverschweißter Stahlkugelhahn

Materialbeschreibung

Siehe nächste Seite

Anwendungen

Absperrhahn für Dampfsysteme Bei Bedarf an Hähnen für Systeme mit Druck und Temperatur außerhalb des definierten Bereichs wenden Sie sich bitte an BROEN.

Medien

Wasser und Dampf. Andere Medien auf Anfrage. Im Zweifel fragen Sie bitte die BROEN BALLOMAX® Vertriebsabteilung.

Oberflächenbehandlung

Umweltfreundliche Korrosionsschutzlackierung

Betätigung

Der Standard-Handhebel kann um 180° versetzt werden.

Zulassungen und Zertifikate

BROEN ist nach ISO 9001 zertifiziert und nach ISO 14001 umweltzertifiziert. BROEN BALLOMAX® Kugelhähne sind gemäß den Anforderungen der Druckgeräterichtlinie (DGRL) zugelassen. Alle Kugelhähne ab DN 40 sind CE-gekennzeichnet. Ein Abnahmeprüfzeugnis 3.1 nach EN 10204 kann auf Wunsch ausgestellt werden.

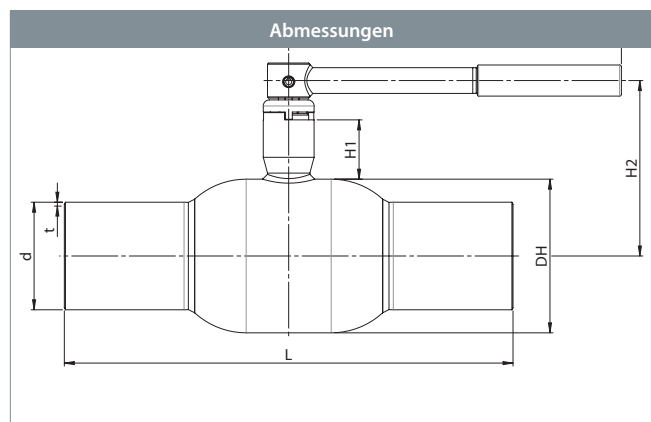

DN	BROEN Nr.	Ø Kugelbohrung	Kvs	Nettogewicht kg	Alle Maßangaben in mm						
					DH	L	d	t	H1	H2	A
65	5510225065 010	50	180	4,5	108,0	360	76,1	2,9	65	135	275
80	5510225080 010	65	288	5,9	127,0	370	88,9	3,2	66	145	275
100	5510225100 010	80	417	9,4	152,4	390	114,3	3,6	81	178	365
125	5510225125 010	100	699	13,0	177,8	390	139,7	3,6	104	217	365
150	5510225150 010	125	1046	19,9	219,1	390	168,3	4,0	103	240	650
200	5510225200 010	150	1500	35,2	267,0	390	219,1	4,5	153	318	900

Hochtemperaturhahn – DN 65 - 200, PN 25

Typ 55102 – Reduzierter Durchgang



Technische Zeichnung		Materialbeschreibung	
	1	Schweißende	Stahl – P235GH / 1.0345 / EN 10217-2
	5	Gehäuse	Stahl – P235GH / 1.0345 / EN 10217-2
	6	Kugel	Edelstahl, rostfrei – AISI304L / 1.4306 / EN 10217-7
	7	Sitzdichtung	PTFE m. 20 % Kohleanteil
	8	Sitzringkammerung	Stahl – DC01 / 1.0330 / EN 10130
	9	Federelement	Stahl – C75S / 1.1248 / EN 10132-4
	10	Haltering	Stahl – S355J2+N / 1.0570 / EN 10025-2
	11	Spindelgehäuse	Stahl – S355J2+N / 1.0570 / EN 10025-2
	12	Schaltwelle	Edelstahl, rostfrei – ASTM420 / 1.4021 / EN 10088-3
	13	Federscheibe	Edelstahl, rostfrei – AISI304 / 1.4301 / EN 10088-3
	14	Dichtelement	PTFE m. 20 % Kohleanteil
	20	Handhebel	Stahl
	39	Federstift	Stahl
	43	Endplatte	Stahl – S235JRG2 / 1.0038 / EN 10025-2
	44	Gewindebuchse	Edelstahl, rostfrei – AISI303 / 1.4305 / EN 10088-3
	45	Messingring	Messing B10
46	Spindelpackung	Graphit	

Hochtemperaturhahn – DN 65 - 200, PN 25

Typ 55102 – Reduzierter Durchgang

Beidseitig Schweißende mit ISO-Flansch

Vollverschweißter Stahlkugelhahn

Materialbeschreibung

Siehe nächste Seite

Anwendungen

Absperrhahn für Dampfsysteme Bei Bedarf an Hähnen für Systeme mit Druck und Temperatur außerhalb des definierten Bereichs wenden Sie sich bitte an BROEN.

Medien

Wasser und Dampf. Andere Medien auf Anfrage. Im Zweifel fragen Sie bitte die BROEN BALLOMAX® Vertriebsabteilung.

Oberflächenbehandlung

Umweltfreundliche Korrosionsschutzlackierung

Betätigung

Der Standard-Handhebel kann um 180° versetzt werden.

Zulassungen und Zertifikate

BROEN ist nach ISO 9001 zertifiziert und nach ISO 14001 umweltzertifiziert. BROEN BALLOMAX® Kugelhähne sind gemäß den Anforderungen der Druckgeräterichtlinie (DGRL) zugelassen. Alle Kugelhähne ab DN 40 sind CE-gekennzeichnet. Ein Abnahmeprüfzeugnis 3.1 nach EN 10204 kann auf Wunsch ausgestellt werden.

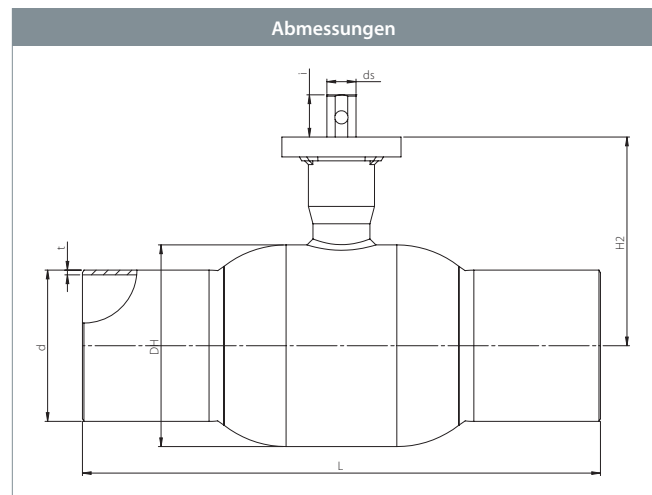

DN	BROEN Nr.	Ø Kugelbohrung	Kvs	Nettogewicht kg	Alle Maßangaben in mm							
					d	DH	L	t	H2	ds	i	ISO
65	5510225065 300	50	180	4,5	76,1	108,0	360	2,9	149	17	29,5	F7
80	5510225080 300	65	288	5,9	88,9	127,0	370	3,2	159	17	29,5	F7
100	5510225100 300	80	417	8,9	114,3	152,4	390	3,6	190	22	31,9	F7
125	5510225125 300	100	699	13,8	139,7	177,8	390	3,6	229	24	32,0	F10
150	5510225150 300	125	1046	18,7	168,3	219,1	390	4,0	269	30	53,3	F10
200	5510225200 300	150	1500	31,4	219,1	267,0	390	4,5	349	30	62,8	F14

Hochtemperaturhahn – DN 65 - 200, PN 25

Typ 55102 – Reduzierter Durchgang



Technische Zeichnung		Materialbeschreibung	
	1	Schweißende	Stahl – P235GH / 1.0345 / EN 10217-2
	5	Gehäuse	Stahl – P235GH / 1.0345 / EN 10217-2
	6	Kugel	Edelstahl, rostfrei – AISI304L / 1.4306 / EN 10217-7
	7	Sitzdichtung	PTFE m. 20 % Kohleanteil
	8	Sitzringkammerung	Stahl – DC01 / 1.0330 / EN 10130
	9	Federelement	Stahl – C75S / 1.1248 / EN 10132-4
	11	Spindelgehäuse	Stahl – S355J2+N / 1.0570 / EN 10025-2
	12	Schaltwelle	Edelstahl, rostfrei – ASTM420 / 1.4021 / EN 10088-3
	13	Federscheibe	Edelstahl, rostfrei – AISI304 / 1.4301 / EN 10088-3
	14	Dichtelement	PTFE m. 20 % Kohleanteil
	23	ISO-Flansch	Stahl – S235JRG2 / 1.0038 / EN 10025-2
	44	Gewindebuchse	Edelstahl, rostfrei – AISI303 / 1.4305 / EN 10088-3
	45	Messingring	Messing B10
	46	Spindelpackung	Graphit

Hochtemperaturhahn – DN 125 - 200, PN 25

Typ 55102 – Reduzierter Durchgang

Beidseitig Schweißende mit ISO-Flansch und BROEN-Getriebe

Vollverschweißter Stahlkugelhahn

Materialbeschreibung

Siehe nächste Seite

Anwendungen

Absperrhahn für Dampfsysteme Bei Bedarf an Hähnen für Systeme mit Druck und Temperatur außerhalb des definierten Bereichs wenden Sie sich bitte an BROEN.

Medien

Wasser und Dampf. Andere Medien auf Anfrage. Im Zweifel fragen Sie bitte die BROEN BALLOMAX® Vertriebsabteilung.

Oberflächenbehandlung

Umweltfreundliche Korrosionsschutzlackierung

Zulassungen und Zertifikate

BROEN ist nach ISO 9001 zertifiziert und nach ISO 14001 umweltzertifiziert. BROEN BALLOMAX® Kugelhähne sind gemäß den Anforderungen der Druckgeräterichtlinie (DGRL) zugelassen. Alle Kugelhähne ab DN 40 sind CE-gekennzeichnet. Ein Abnahmeprüfzeugnis 3.1 nach EN 10204 kann auf Wunsch ausgestellt werden.

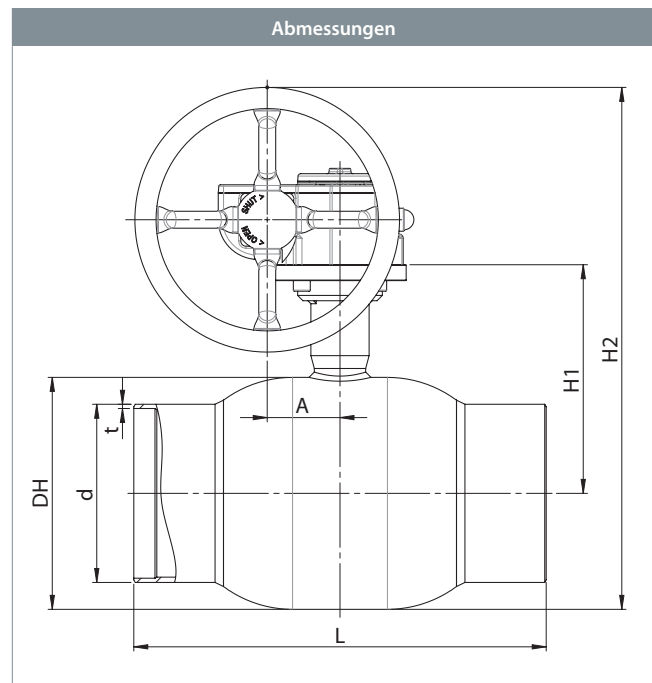

DN	BROEN Nr.	Ø Kugelbohrung	Kvs	Nettogewicht kg	Alle Maßangaben in mm							
					DH	L	d	t	H1	H2	dp	A
125	5510225125 480	100	699	18,2	177,8	390	139,7	3,6	197	224	200	55
150	5510225150 480	125	1046	26,5	219,1	390	168,3	4,0	216	250	300	69
200	5510225200 480	150	1500	39,2	267,0	390	219,1	4,5	286	320	300	69

Hochtemperaturhahn – DN 125 - 200, PN 25

Typ 55102 – Reduzierter Durchgang



Technische Zeichnung		Materialbeschreibung	
	1	Schweißende	Stahl – P235GH / 1.0345 / EN 10217-2
	5	Gehäuse	Stahl – P235GH / 1.0345 / EN 10217-2
	6	Kugel	Edelstahl, rostfrei – AISI304L / 1.4306 / EN 10217-7
	7	Sitzdichtung	PTFE m. 20 % Kohleanteil
	8	Sitzringkammerung	Stahl – DC01 / 1.0330 / EN 10130
	9	Federelement	Stahl – C75S / 1.1248 / EN 10132-4
	10	Haltering	Stahl – S355J2+N / 1.0570 / EN 10025-2
	11	Spindelgehäuse	Stahl – S355J2+N / 1.0570 / EN 10025-2
	12	Schaltwelle	Edelstahl, rostfrei – ASTM420 / 1.4021 / EN 10088-3
	23	ISO-Flansch	Stahl – S235JRG2 / 1.0038 / EN 10025-2
	25	Reibungsdichtung	PTFE m. 20 % Kohleanteil
	44	Gewindebuchse	Edelstahl, rostfrei – AISI303 / 1.4305 / EN 10088-3
	45	Messingring	Messing B10
	46	Spindelpackung	Graphit

Hochtemperaturhahn – DN 15 - 50, PN 40

Typ 55103 – Reduzierter Durchgang

Beidseitig Flansch

Vollverschweißter Stahlkugelhahn

Materialbeschreibung

Siehe nächste Seite

Anwendungen

Absperrhahn für Dampfsysteme Bei Bedarf an Hähnen für Systeme mit Druck und Temperatur außerhalb des definierten Bereichs wenden Sie sich bitte an BROEN.

Medien

Wasser und Dampf. Andere Medien auf Anfrage. Im Zweifel fragen Sie bitte die BROEN BALLOMAX® Vertriebsabteilung.

Oberflächenbehandlung

Umweltfreundliche Korrosionsschutzlackierung

Betätigung

Der Standard-Handhebel kann um 180° versetzt werden.

Zulassungen und Zertifikate

BROEN ist nach ISO 9001 zertifiziert und nach ISO 14001 umweltzertifiziert. BROEN BALLOMAX® Kugelhähne sind gemäß den Anforderungen der Druckgeräterichtlinie (DGRL) zugelassen. Alle Kugelhähne ab DN 40 sind CE-gekennzeichnet. Ein Abnahmeprüfzeugnis 3.1 nach EN 10204 kann auf Wunsch ausgestellt werden.

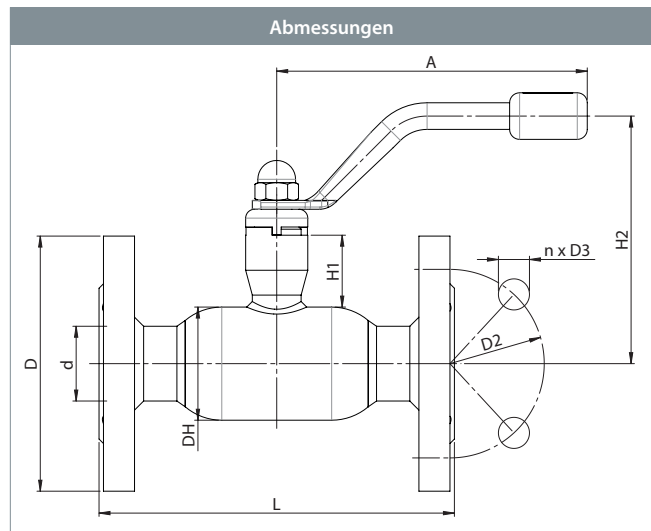

DN	BROEN Nr.	Ø Kugelbohrung	Kvs	Nettogewicht kg	Alle Maßangaben in mm								
					L	DH	H1	H2	D1	D2	A	n	D3
15	5510340015 010	10	8	1,8	130	38,0	43	104	95	65	140	4	14
20	5510340020 010	15	15	2,4	150	42,4	44	107	105	75	140	4	14
25	5510340025 010	20	27	2,9	160	51,0	44	112	115	85	140	4	14
32	5510340032 010	25	40	4,5	180	57,0	45	116	140	100	140	4	18
40	5510340040 010	32	69	5,8	200	76,1	68	150	150	110	180	4	18
50	5510340050 010	40	110	7,6	230	88,9	68	156	165	125	180	4	18

Hochtemperaturhahn – DN 15 - 50, PN 40

Typ 55103 – Reduzierter Durchgang



Technische Zeichnung		Materialbeschreibung	
	1	Schweißende	Stahl – P235GH / 1.0345 / EN 10217-2
	2	Flansch	Stahl – S235JRG2 / 1.0038 / EN 10025-2
	5	Gehäuse	Stahl – P235GH / 1.0345 / EN 10217-2
	6	Kugel	Edelstahl, rostfrei – AISI304L / 1.4306 / EN 10217-7
	7	Sitzdichtung	PTFE m. 20 % Kohleanteil
	8	Sitzringkammerung	Stahl – DC01 / 1.0330 / EN 10130
	9	Federelement	Stahl – C75S / 1.1248 / EN 10132-4
	10	Haltering	Stahl – S355J2+N / 1.0570 / EN 10025-2
	11	Spindelgehäuse	Stahl – S355J2+N / 1.0570 / EN 10025-2
	12	Schaltwelle	Edelstahl, rostfrei – ASTM420 / 1.4021 / EN 10088-3
	13	Federscheibe	Edelstahl, rostfrei – AISI304 / 1.4301 / EN 10088-3
	14	Dichtelement	PTFE m. 20 % Kohleanteil
	20	Handhebel	Stahl
	21	Hutmutter	Stahl, galvanisiert
	43	Endplatte	Stahl – S235JRG2 / 1.0038 / EN 10025-2
	44	Gewindebuchse	Edelstahl, rostfrei – AISI303 / 1.4305 / EN 10088-3
45	Messingring	Messing B10	
46	Spindelpackung	Graphit	

Hochtemperaturhahn – DN 15 - 50, PN 40

Typ 55103 – Reduzierter Durchgang

Beidseitig Flansch mit ISO-Flansch

Vollverschweißter Stahlkugelhahn

Materialbeschreibung

Siehe nächste Seite

Anwendungen

Absperrhahn für Dampfsysteme Bei Bedarf an Hähnen für Systeme mit Druck und Temperatur außerhalb des definierten Bereichs wenden Sie sich bitte an BROEN.

Medien

Wasser und Dampf. Andere Medien auf Anfrage. Im Zweifel fragen Sie bitte die BROEN BALLOMAX® Vertriebsabteilung.

Oberflächenbehandlung

Umweltfreundliche Korrosionsschutzlackierung

Betätigung

Der Standard-Handhebel kann um 180° versetzt werden.

Zulassungen und Zertifikate

BROEN ist nach ISO 9001 zertifiziert und nach ISO 14001 umweltzertifiziert. BROEN BALLOMAX® Kugelhähne sind gemäß den Anforderungen der Druckgeräterichtlinie (DGRL) zugelassen. Alle Kugelhähne ab DN 40 sind CE-gekennzeichnet. Ein Abnahmeprüfzeugnis 3.1 nach EN 10204 kann auf Wunsch ausgestellt werden.

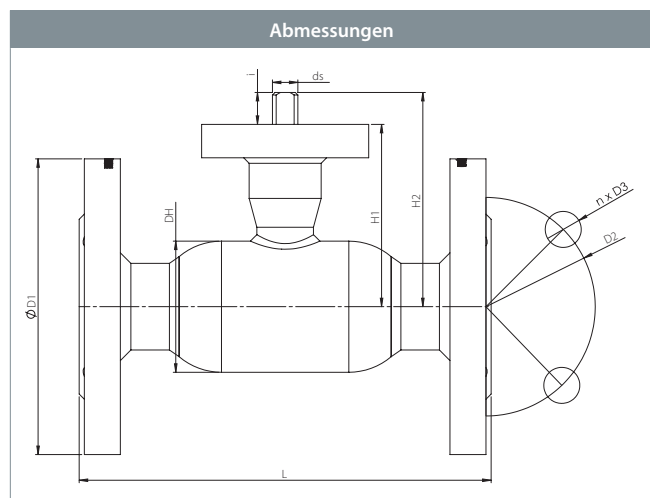
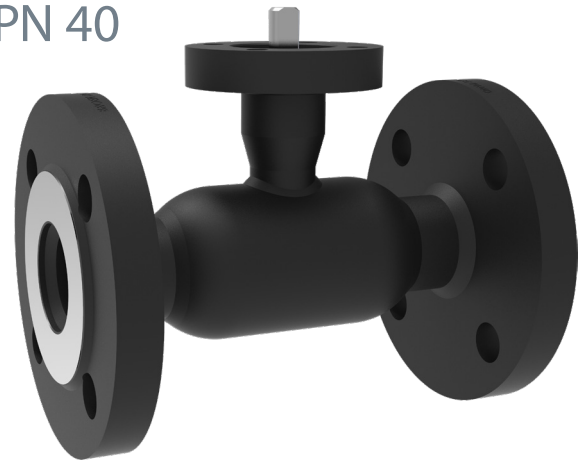

DN	BROEN Nr.	Ø Kugelbohrung	Kvs	Nettogewicht kg	Alle Maßangaben in mm										
					L	DH	H1	H2	D1	D2	n	D3	ds	i	ISO
15	5510340015 300	10	8	1,9	130	38,0	63	75,5	95	65	4	14	10	12,5	F5
20	5510340020 300	15	15	2,5	150	42,4	67	80,0	105	75	4	14	10	12,5	F5
25	5510340025 300	20	27	3,0	160	51,0	71	83,0	115	85	4	14	10	12,5	F5
32	5510340032 300	25	40	4,6	180	57,0	75	87,5	140	100	4	18	10	12,5	F5
40	5510340040 300	32	69	5,9	200	76,1	106	124,0	150	110	4	18	14	18,0	F7
50	5510340050 300	40	110	7,8	230	88,9	112	130,0	165	125	4	18	14	18,0	F7

Hochtemperaturhahn – DN 15 - 50, PN 40

Typ 55103 – Reduzierter Durchgang

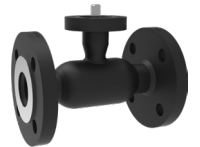

Technische Zeichnung		Materialbeschreibung	
	2	Flansch	Stahl – S235JRG2 / 1.0038 / EN 10025-2
	5	Gehäuse	Stahl – P235GH / 1.0345 / EN 10217-2
	6	Kugel	Edelstahl, rostfrei – AISI304L / 1.4306 / EN 10217-7
	7	Sitzdichtung	PTFE m. 20 % Kohleanteil
	8	Sitzringkammerung	Stahl – DC01 / 1.0330 / EN 10130
	9	Federelement	Stahl – C75S / 1.1248 / EN 10132-4
	10	Haltering	Stahl – S355J2+N / 1.0570 / EN 10025-2
	11	Spindelgehäuse	Stahl – S355J2+N / 1.0570 / EN 10025-2
	12	Schaltwelle	Edelstahl, rostfrei – ASTM420 / 1.4021 / EN 10088-3
	14	Dichtelement	PTFE m. 20 % Kohleanteil
	44	Gewindebuchse	Edelstahl, rostfrei – AISI303 / 1.4305 / EN 10088-3
	45	Messingring	Messing B10
	46	Spindelpackung	Graphit

Hochtemperaturhahn – DN 65 - 200, PN 25

Typ 55103 – Reduzierter Durchgang

Beidseitig Flansch

Vollverschweißter Stahlkugelhahn

Materialbeschreibung

Siehe nächste Seite

Anwendungen

Absperrhahn für Dampfsysteme Bei Bedarf an Hähnen für Systeme mit Druck und Temperatur außerhalb des definierten Bereichs wenden Sie sich bitte an BROEN.

Medien

Wasser und Dampf. Andere Medien auf Anfrage. Im Zweifel fragen Sie bitte die BROEN BALLOMAX® Vertriebsabteilung.

Oberflächenbehandlung

Umweltfreundliche Korrosionsschutzlackierung

Betätigung

Der Standard-Handhebel kann um 180° versetzt werden.

Zulassungen und Zertifikate

BROEN ist nach ISO 9001 zertifiziert und nach ISO 14001 umweltzertifiziert. BROEN BALLOMAX® Kugelhähne sind gemäß den Anforderungen der Druckgeräterichtlinie (DGRL) zugelassen. Alle Kugelhähne ab DN 40 sind CE-gekennzeichnet. Ein Abnahmeprüfzeugnis 3.1 nach EN 10204 kann auf Wunsch ausgestellt werden.

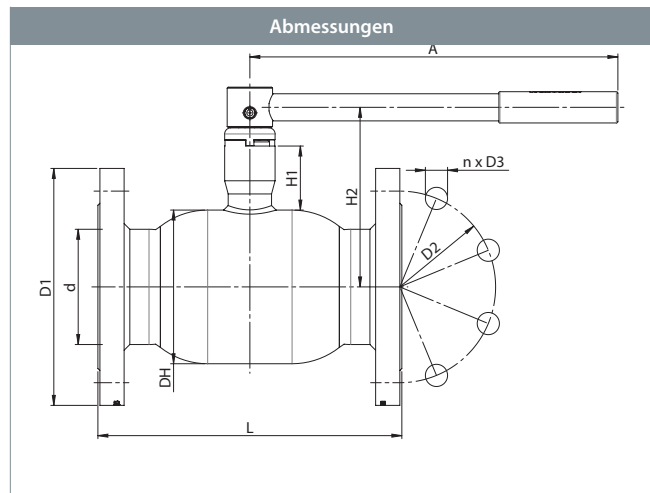

DN	BROEN Nr.	Ø Kugelbohrung	Kvs	Nettogewicht kg	Alle Maßangaben in mm								
					L	DH	H1	H2	D1	D2	A	n	D3
65	5510325065 010	50	180	10,7	290	108,0	65	135	185	145	275	8	18
80	5510325080 010	65	288	13,4	280	127,0	65	145	200	160	275	8	18
100	5510325100 010	80	417	20,0	300	152,0	81	178	235	190	365	8	22
125	5510325125 010	100	699	27,9	325	177,8	103	217	270	220	365	8	26
150	5510325150 010	125	1046	38,7	350	219,1	103	240	300	250	650	8	26
200	5510325200 010	150	1500	63,0	400	267,0	153	318	360	310	900	12	26

Hochtemperaturhahn – DN 65 - 200, PN 25

Typ 55103 – Reduzierter Durchgang



Technische Zeichnung		Materialbeschreibung	
	1	Schweißende	Stahl – P235GH / 1.0345 / EN 10217-2
	2	Flansch	Stahl – S235JRG2 / 1.0038 / EN 10025-2
	5	Gehäuse	Stahl – P235GH / 1.0345 / EN 10217-2
	6	Kugel	Edelstahl, rostfrei – AISI304L / 1.4306 / EN 10217-7
	7	Sitzdichtung	PTFE m. 20 % Kohleanteil
	8	Sitzringkammerung	Stahl – DC01 / 1.0330 / EN 10130
	9	Federelement	Stahl – C75S / 1.1248 / EN 10132-4
	10	Haltering	Stahl – S355J2+N / 1.0570 / EN 10025-2
	11	Spindelgehäuse	Stahl – S355J2+N / 1.0570 / EN 10025-2
	12	Schaltwelle	Edelstahl, rostfrei – ASTM420 / 1.4021 / EN 10088-3
	13	Federscheibe	Edelstahl, rostfrei – AISI304 / 1.4301 / EN 10088-3
	14	Dichtelement	PTFE m. 20 % Kohleanteil
	20	Handhebel	Stahl
	39	Federstift	Stahl
	43	Endplatte	Stahl – S235JRG2 / 1.0038 / EN 10025-2
	44	Gewindebuchse	Edelstahl, rostfrei – AISI303 / 1.4305 / EN 10088-3
45	Messingring	Messing B10	
46	Spindelpackung	Graphit	

Hochtemperaturhahn – DN 65 - 200, PN 25

Typ 55103 – Reduzierter Durchgang

Beidseitig Flansch mit ISO-Flansch

Vollverschweißter Stahlkugelhahn

Materialbeschreibung

Siehe nächste Seite

Anwendungen

Absperrhahn für Dampfsysteme Bei Bedarf an Hähnen für Systeme mit Druck und Temperatur außerhalb des definierten Bereichs wenden Sie sich bitte an BROEN.

Medien

Wasser und Dampf. Andere Medien auf Anfrage. Im Zweifel fragen Sie bitte die BROEN BALLOMAX® Vertriebsabteilung.

Oberflächenbehandlung

Umweltfreundliche Korrosionsschutzlackierung

Betätigung

Folgende Bediengeräte sind auf Anfrage erhältlich:

- BROEN-Getriebe
- Elektrische Antriebe

Zulassungen und Zertifikate

BROEN ist nach ISO 9001 zertifiziert und nach ISO 14001 umweltzertifiziert. BROEN BALLOMAX® Kugelhähne sind gemäß den Anforderungen der Druckgeräterichtlinie (DGRL) zugelassen. Alle Kugelhähne ab DN 40 sind CE-gekennzeichnet. Ein Abnahmeprüfzeugnis 3.1 nach EN 10204 kann auf Wunsch ausgestellt werden.

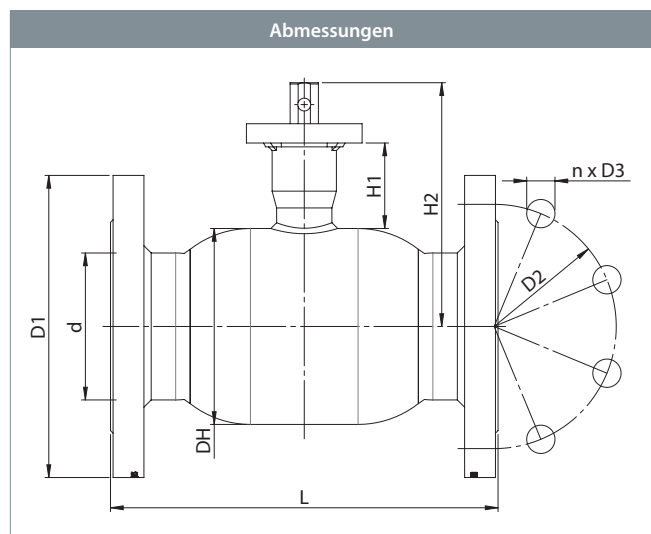

DN	BROEN Nr.	Ø Kugelbohrung	Kvs	Nettogewicht kg	Alle Maßangaben in mm										
					L	DH	H1	H2	D1	D2	n	D3	ds	i	ISO
65	5510325065 300	50	180	10,7	290	108,0	120	149	185	145	8	18	17	29,5	F7
80	5510325080 300	65	288	13,4	280	127,0	130	159	200	160	8	18	17	29,5	F7
100	5510325100 300	80	417	19,5	300	152,0	158	190	235	160	8	22	22	31,9	F7
125	5510325125 300	100	699	28,4	325	177,8	197	229	270	220	8	26	24	32,0	F10
150	5510325150 300	125	1046	37,5	350	219,1	216	269	300	250	8	26	30	53,3	F10
200	5510325200 300	150	1500	59,2	400	267,0	286	349	360	310	12	26	36	62,8	F14

Hochtemperaturhahn – DN 65 - 200, PN 25

Typ 55103 – Reduzierter Durchgang



Technische Zeichnung		Materialbeschreibung	
	1	Schweißende	Stahl – P235GH / 1.0345 / EN 10217-2
	2	Flansch	Stahl – S235JRG2 / 1.0038 / EN 10025-2
	5	Gehäuse	Stahl – P235GH / 1.0345 / EN 10217-2
	6	Kugel	Edelstahl, rostfrei – AISI304L / 1.4306 / EN 10217-7
	7	Sitzdichtung	PTFE m. 20 % Kohleanteil
	8	Sitzringkammerung	Stahl – DC01 / 1.0330 / EN 10130
	9	Federelement	Stahl – C75S / 1.1248 / EN 10132-4
	10	Haltering	Stahl – S355J2+N / 1.0570 / EN 10025-2
	11	Spindelgehäuse	Stahl – S355J2+N / 1.0570 / EN 10025-2
	12	Schaltwelle	Edelstahl, rostfrei – ASTM420 / 1.4021 / EN 10088-3
	13	Federscheibe	Edelstahl, rostfrei – AISI304 / 1.4301 / EN 10088-3
	14	Dichtelement	PTFE m. 20 % Kohleanteil
	23	ISO-Flansch	Stahl – S235JRG2 / 1.0038 / EN 10025-2
	44	Gewindebuchse	Edelstahl, rostfrei – AISI303 / 1.4305 / EN 10088-3
45	Messingring	Messing B10	
46	Spindelpackung	Graphit	

Zubehör	BROEN Nr.	Abmessungen	Beschreibung
	600583	DN 100	BROEN-Getriebe
	600584	DN 125	
	600585	DN 150	
	600586	DN 200	

Hochtemperaturhahn – DN 125 - 200, PN 25

Typ 55103 – Reduzierter Durchgang

Beidseitig Flansch mit ISO-Flansch und BROEN-Getriebe

Vollverschweißter Stahlkugelhahn

Materialbeschreibung

Siehe nächste Seite

Anwendungen

Absperrhahn für Dampfsysteme Bei Bedarf an Hähnen für Systeme mit Druck und Temperatur außerhalb des definierten Bereichs wenden Sie sich bitte an BROEN.

Medien

Wasser und Dampf. Andere Medien auf Anfrage. Im Zweifel fragen Sie bitte die BROEN BALLOMAX® Vertriebsabteilung.

Oberflächenbehandlung

Umweltfreundliche Korrosionsschutzlackierung

Zulassungen und Zertifikate

BROEN ist nach ISO 9001 zertifiziert und nach ISO 14001 umweltzertifiziert. BROEN BALLOMAX® Kugelhähne sind gemäß den Anforderungen der Druckgeräterichtlinie (DGRL) zugelassen. Alle Kugelhähne ab DN 40 sind CE-gekennzeichnet. Ein Abnahmeprüfzeugnis 3.1 nach EN 10204 kann auf Wunsch ausgestellt werden.

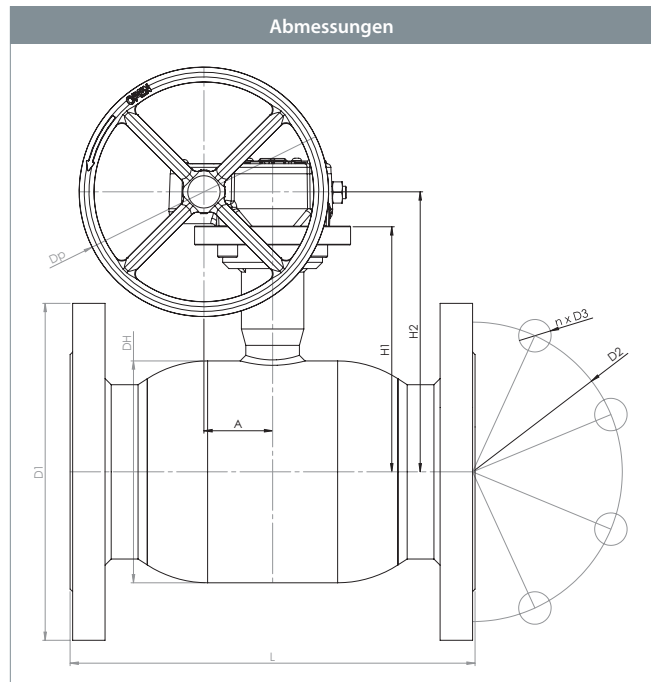

DN	BROEN Nr.	Ø Kugelbohrung	Kvs	Nettogewicht kg	Alle Maßangaben in mm									
					L	DH	H1	H2	D1	D2	n	D3	p	A
125	5510325125 480	100	699	32,8	325	177,8	197	224	270	220	8	26	200	55
150	5510325150 480	125	1046	45,3	350	219,1	216	250	300	250	8	26	300	69
200	5510325200 480	150	1500	67,0	400	267,0	286	320	360	310	12	26	300	69

Hochtemperaturhahn – DN 125 - 200, PN 25

Typ 55103 – Reduzierter Durchgang



Technische Zeichnung	Materialbeschreibung		
	3	Flansch	Stahl – S235JRG2 / 1.0038 / EN 10025-2
	5	Gehäuse	Stahl – P235GH / 1.0345 / EN 10217-2
	6	Kugel	Edelstahl, rostfrei – AISI304L / 1.4306 / EN 10217-7
	7	Sitzdichtung	PTFE m. 20 % Kohleanteil
	8	Sitzringkammerung	Stahl – DC01 / 1.0330 / EN 10130
	9	Federelement	Stahl – C75S / 1.1248 / EN 10132-4
	11	Spindelgehäuse	Stahl – S355J2+N / 1.0570 / EN 10025-2
	12	Schaltwelle	Edelstahl, rostfrei – ASTM420 / 1.4021 / EN 10088-3
	13	Federscheibe	Edelstahl, rostfrei – AISI304 / 1.4301 / EN 10088-3
	14	Dichtelement	PTFE m. 20 % Kohleanteil
	23	ISO-Flansch	Stahl – S235JRG2 / 1.0038 / EN 10025-2
	44	Gewindebuchse	Edelstahl, rostfrei – AISI303 / 1.4305 / EN 10088-3
	45	Messingring	Messing B10
	46	Spindelpackung	Graphit
47	Getriebe	-	

Hochtemperaturhahn – DN 65 - 200, PN 16

Typ 55103 – Reduzierter Durchgang

Beidseitig Flansch

Vollverschweißter Stahlkugelhahn

Materialbeschreibung

Siehe nächste Seite

Anwendungen

Absperrhahn für Dampfsysteme Bei Bedarf an Hähnen für Systeme mit Druck und Temperatur außerhalb des definierten Bereichs wenden Sie sich bitte an BROEN.

Medien

Wasser und Dampf. Andere Medien auf Anfrage. Im Zweifel fragen Sie bitte die BROEN BALLOMAX® Vertriebsabteilung.

Oberflächenbehandlung

Umweltfreundliche Korrosionsschutzlackierung

Betätigung

Der Standard-Handhebel kann um 180° versetzt werden.

Zulassungen und Zertifikate

BROEN ist nach ISO 9001 zertifiziert und nach ISO 14001 umweltzertifiziert. BROEN BALLOMAX® Kugelhähne sind gemäß den Anforderungen der Druckgeräterichtlinie (DGRL) zugelassen. Alle Kugelhähne ab DN 40 sind CE-gekennzeichnet. Ein Abnahmeprüfzeugnis 3.1 nach EN 10204 kann auf Wunsch ausgestellt werden.

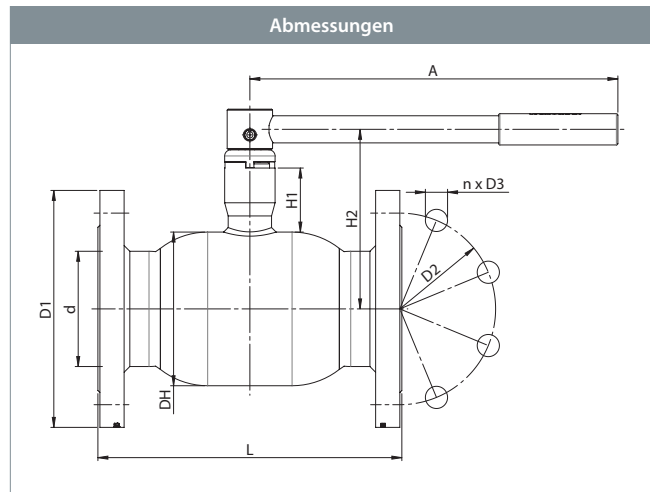

					Alle Maßangaben in mm									
DN	BROEN Nr.	Ø Kugelbohrung	Kvs	Nettogewicht kg	L	DH	H1	H2	D1	D2	A	n	D3	
65	5510316065 010	50	180	11,0	290	108,0	65	135	185	145	275	4	18	
80	5510316080 010	65	288	12,0	280	127,0	65	145	200	160	275	8	18	
100	5510316100 010	80	417	16,7	300	152,0	81	178	220	180	365	8	18	
125	5510316125 010	100	699	22,4	325	177,8	103	217	250	210	365	8	18	
150	5510316150 010	125	1046	32,4	350	219,1	103	240	285	240	650	8	22	
200	5510316200 010	150	1500	54,9	400	267,0	153	318	340	295	900	8	22	

Hochtemperaturhahn – DN 65 - 200, PN 16

Typ 55103 – Reduzierter Durchgang



Technische Zeichnung		Materialbeschreibung	
	1	Schweißende	Stahl – P235GH / 1.0345 / EN 10217-2
	2	Flansch	Stahl – S235JRG2 / 1.0038 / EN 10025-2
	5	Gehäuse	Stahl – P235GH / 1.0345 / EN 10217-2
	6	Kugel	Edelstahl, rostfrei – AISI304L / 1.4306 / EN 10217-7
	7	Sitzdichtung	PTFE m. 20 % Kohleanteil
	8	Sitzringkammerung	Stahl – DC01 / 1.0330 / EN 10130
	9	Federelement	Stahl – C75S / 1.1248 / EN 10132-4
	10	Haltering	Stahl – S355J2+N / 1.0570 / EN 10025-2
	11	Spindelgehäuse	Stahl – S355J2+N / 1.0570 / EN 10025-2
	12	Schaltwelle	Edelstahl, rostfrei – ASTM420 / 1.4021 / EN 10088-3
	13	Federscheibe	Edelstahl, rostfrei – AISI304 / 1.4301 / EN 10088-3
	14	Dichtelement	PTFE m. 20 % Kohleanteil
	20	Handhebel	Stahl
	39	Federstift	Stahl
	43	Endplatte	Stahl – S235JRG2 / 1.0038 / EN 10025-2
	44	Gewindebuchse	Edelstahl, rostfrei – AISI303 / 1.4305 / EN 10088-3
45	Messingring	Messing B10	
46	Spindelpackung	Graphit	

Hochtemperaturhahn – DN 65 - 200, PN 16

Typ 55103 – Reduzierter Durchgang

Beidseitig Flansch mit ISO-Flansch

Vollverschweißter Stahlkugelhahn

Materialbeschreibung

Siehe nächste Seite

Anwendungen

Absperrhahn für Dampfsysteme Bei Bedarf an Hähnen für Systeme mit Druck und Temperatur außerhalb des definierten Bereichs wenden Sie sich bitte an BROEN.

Medien

Wasser und Dampf. Andere Medien auf Anfrage. Im Zweifel fragen Sie bitte die BROEN BALLOMAX® Vertriebsabteilung.

Oberflächenbehandlung

Umweltfreundliche Korrosionsschutzlackierung

Betätigung

Folgende Bediengeräte sind auf Anfrage erhältlich:

- BROEN-Getriebe
- Elektrische Antriebe

Zulassungen und Zertifikate

BROEN ist nach ISO 9001 zertifiziert und nach ISO 14001 umweltzertifiziert. BROEN BALLOMAX® Kugelhähne sind gemäß den Anforderungen der Druckgeräterichtlinie (DGRL) zugelassen. Alle Kugelhähne ab DN 40 sind CE-gekennzeichnet. Ein Abnahmeprüfzeugnis 3.1 nach EN 10204 kann auf Wunsch ausgestellt werden.

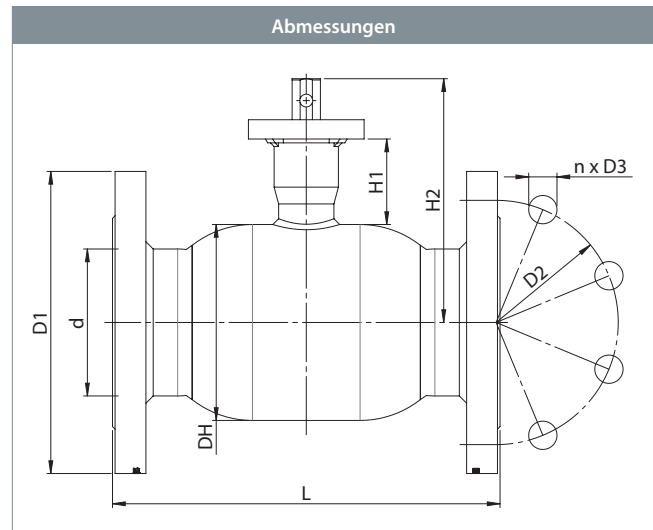

DN	BROEN Nr.	Ø Kugelbohrung	Kvs	Nettogewicht kg	Alle Maßangaben in mm										
					L	DH	H1	H2	D1	D2	n	D3	ds	i	ISO
65	5510316065 300	50	180	11,0	290	108,0	120	149	185	145	4	18	17	29,5	F7
80	5510316080 300	65	288	12,0	280	127,0	130	159	200	160	8	18	17	29,5	F7
100	5510316100 300	80	417	16,9	300	152,0	158	190	220	180	8	18	22	31,9	F7
125	5510316125 300	100	699	22,8	325	177,8	197	229	250	210	8	18	24	32,0	F10
150	5510316150 300	125	1046	32,6	350	219,1	216	269	285	240	8	22	30	53,3	F10
200	5510316200 300	150	1500	55,1	400	267,0	286	349	340	295	8	22	36	62,8	F14

Hochtemperaturhahn – DN 65 - 200, PN 16

Typ 55103 – Reduzierter Durchgang



Technische Zeichnung		Materialbeschreibung	
	1	Schweißende	Stahl – P235GH / 1.0345 / EN 10217-2
	2	Flansch	Stahl – S235JRG2 / 1.0038 / EN 10025-2
	5	Gehäuse	Stahl – P235GH / 1.0345 / EN 10217-2
	6	Kugel	Edelstahl, rostfrei – AISI304L / 1.4306 / EN 10217-7
	7	Sitzdichtung	PTFE m. 20 % Kohleanteil
	8	Sitzringkammerung	Stahl – DC01 / 1.0330 / EN 10130
	9	Federelement	Stahl – C75S / 1.1248 / EN 10132-4
	10	Haltering	Stahl – S355J2+N / 1.0570 / EN 10025-2
	11	Spindelgehäuse	Stahl – S355J2+N / 1.0570 / EN 10025-2
	12	Schaltwelle	Edelstahl, rostfrei – ASTM420 / 1.4021 / EN 10088-3
	13	Federscheibe	Edelstahl, rostfrei – AISI304 / 1.4301 / EN 10088-3
	14	Dichtelement	PTFE m. 20 % Kohleanteil
	23	ISO-Flansch	Stahl – S235JRG2 / 1.0038 / EN 10025-2
	44	Gewindebuchse	Edelstahl, rostfrei – AISI303 / 1.4305 / EN 10088-3
45	Messingring	Messing B10	
46	Spindelpackung	Graphit	

Zubehör	BROEN Nr.	Abmessungen	Beschreibung
	600583	DN 100	BROEN-Getriebe
	600584	DN 125	
	600585	DN 150	
	600586	DN 200	

Hochtemperaturhahn – DN 125 - 200, PN 25

Typ 55103 – Reduzierter Durchgang

Beidseitig Schweißende mit ISO-Flansch und BROEN-Getriebe

Vollverschweißter Stahlkugelhahn

Materialbeschreibung

Siehe nächste Seite

Anwendungen

Absperrhahn für Dampfsysteme Bei Bedarf an Hähnen für Systeme mit Druck und Temperatur außerhalb des definierten Bereichs wenden Sie sich bitte an BROEN.

Medien

Wasser und Dampf. Andere Medien auf Anfrage. Im Zweifel fragen Sie bitte die BROEN BALLOMAX® Vertriebsabteilung.

Oberflächenbehandlung

Umweltfreundliche Korrosionsschutzlackierung

Zulassungen und Zertifikate

BROEN ist nach ISO 9001 zertifiziert und nach ISO 14001 umweltzertifiziert. BROEN BALLOMAX® Kugelhähne sind gemäß den Anforderungen der Druckgeräterichtlinie (DGRL) zugelassen. Alle Kugelhähne ab DN 40 sind CE-gekennzeichnet. Ein Abnahmeprüfzeugnis 3.1 nach EN 10204 kann auf Wunsch ausgestellt werden.

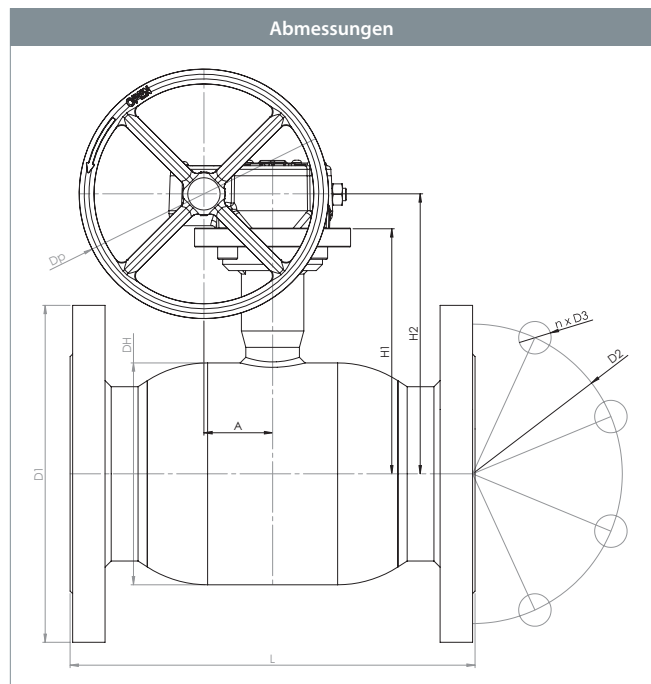

DN	BROEN Nr.	Ø Kugelbohrung	Kvs	Nettogewicht kg	Alle Maßangaben in mm									
					L	DH	H1	H2	D1	D2	n	D3	p	A
125	5510316125 480	100	699	27,2	325	177,8	197	224	250	210	8	18	200	55
150	5510316150 480	125	1046	39,0	350	219,1	216	250	285	240	8	22	300	69
200	5510316200 480	150	1500	63,8	400	267,0	286	320	340	295	8	22	300	69

Hochtemperaturhahn – DN 125 - 200, PN 25

Typ 55103 – Reduzierter Durchgang



Technische Zeichnung	Materialbeschreibung	
	3	Innengewinde Stahl – S355J2+N / 1.0570 / EN 10025-2
	5	Gehäuse Stahl – P235GH / 1.0345 / EN 10217-2
	6	Kugel Edelstahl, rostfrei – AISI304L / 1.4306 / EN 10217-7
	7	Sitzdichtung PTFE m. 20 % Kohleanteil
	8	Sitzringkammerung Stahl – DC01 / 1.0330 / EN 10130
	9	Federelement Stahl – C75S / 1.1248 / EN 10132-4
	11	Spindelgehäuse Stahl – S355J2+N / 1.0570 / EN 10025-2
	12	Schaltwelle Edelstahl, rostfrei – ASTM420 / 1.4021 / EN 10088-3
	13	Federscheibe Edelstahl, rostfrei – AISI304 / 1.4301 / EN 10088-3
	14	Dichtelement PTFE m. 20 % Kohleanteil
	23	ISO-Flansch Stahl – S235JRG2 / 1.0038 / EN 10025-2
	44	Gewindebuchse Edelstahl, rostfrei – AISI303 / 1.4305 / EN 10088-3
	45	Messingring Messing B10
	46	Spindelpackung Graphit
47	Getriebe -	

BROEN-Getriebe – DN 100 - 200

Typ 500... / 300... - Reduzierter Durchgang

BROEN-Getriebe

Handgetriebe

Das BROEN-Getriebe ist ein starkes, hochwertiges Handgetriebe. Das Handrad ist ergonomisch gestaltet.

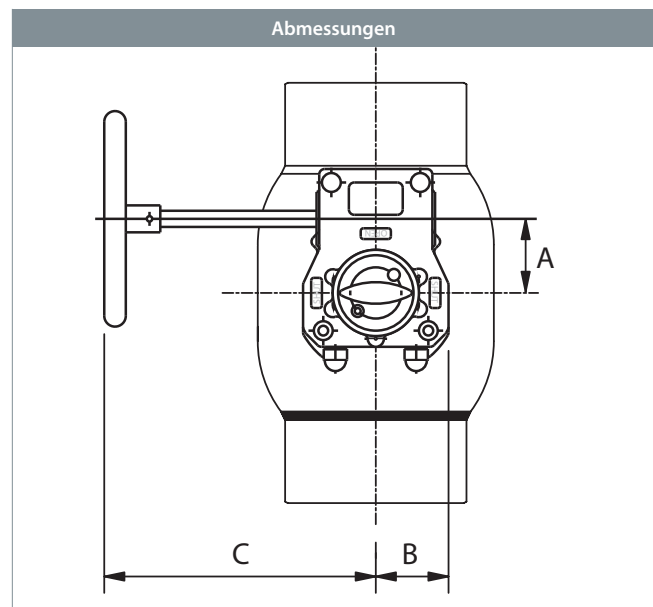

DN	BROEN Nr.	Nettogewicht kg*	Alle Maßangaben in mm				
			A	B	C	Nm	Handrad
100	600583	4,4	55,0	53,5	162	650	200
125	600584	2,5	41,3	40,0	145	300	200
150	600585	7,8	68,8	67,5	240	1200	300
200	600586	8,6	68,8	67,5	245	1200	350

* Gewicht des Getriebes inkl. Handrad

Druck- und Temperaturdiagramm – DN 10 - 200 - PN 40/25/16

Reduzierter Durchgang

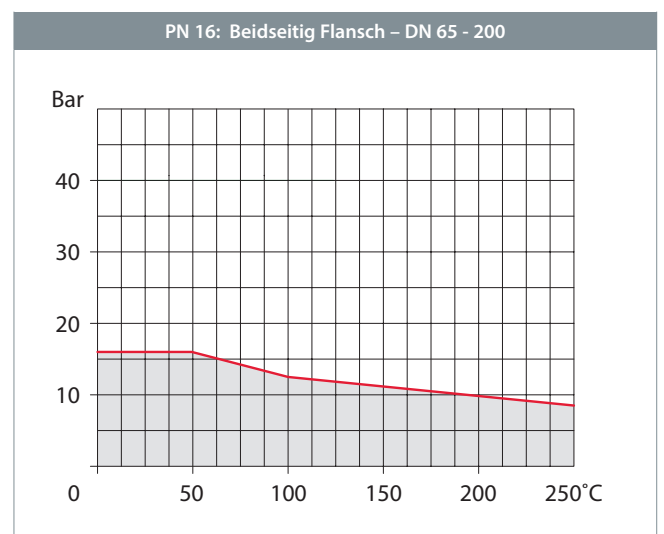
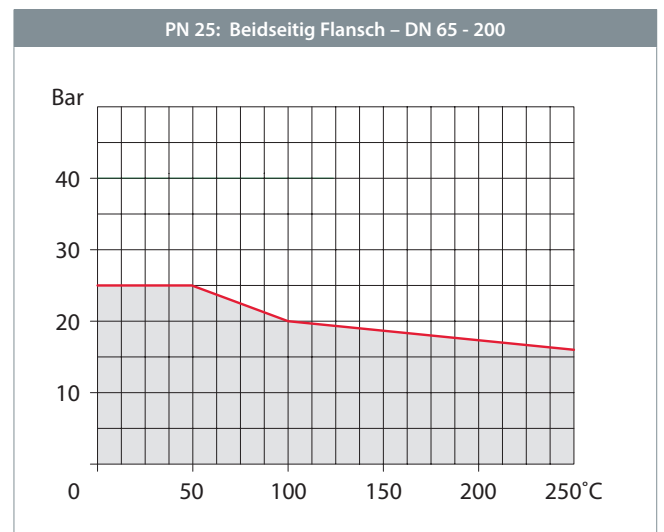
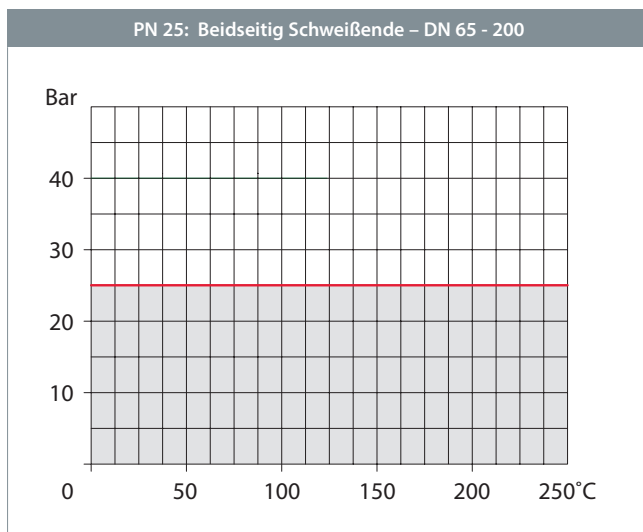
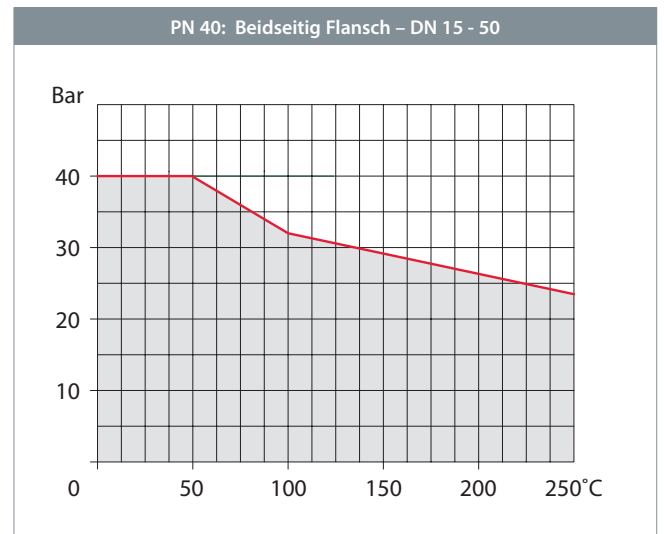
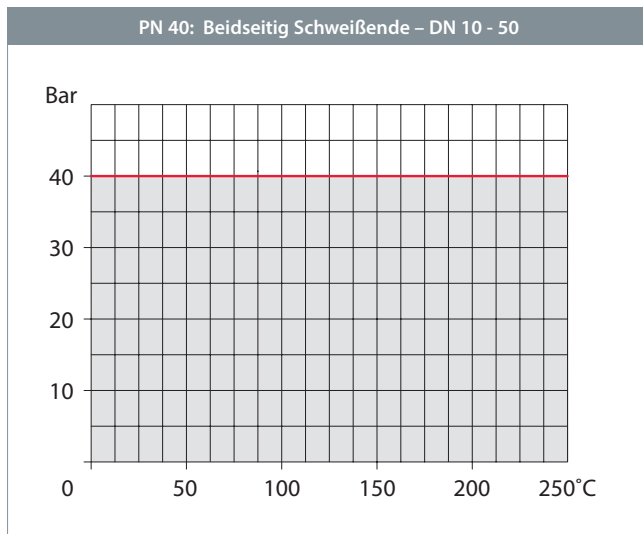

Option:

Die Hochtemperaturhähne sind auf Anfrage mit Temperaturen bis 300 °C lieferbar.

Druckverlustdiagramm – DN 10 - 200

Reduzierter Durchgang

Druckverlustdiagramm

Kugelhahn befindet sich in vollständig geöffneter Stellung.
Medium: Wasserdichte 1000 kg/m³

Definitionen

Kvs: Der Kvs-Wert entspricht dem Wasserdurchfluss durch eine Armatur in m³/h bei einer Druckdifferenz von etwa einem Bar.

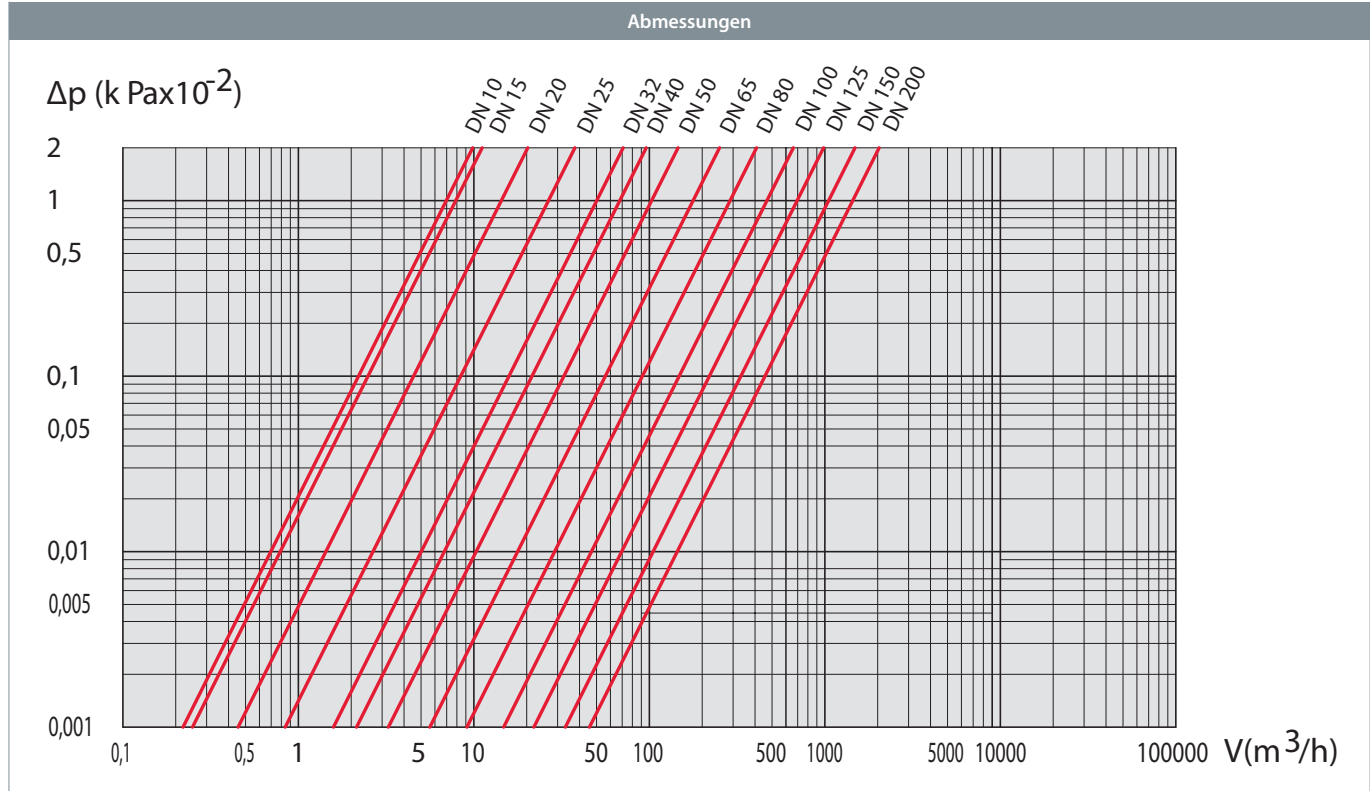

DN	10	15	20	25	32	40	50	65	80	100	125	150	200
Kvs	7	8	15	27	40	69	110	180	288	470	699	1046	1500

Betätigungsdrehmoment – DN 10 - 50, PN 40

Reduzierter Durchgang

Betätigungsdrehmoment

Das angegebene Drehmoment dient nur zur Orientierung; es wurde durch Messung an neuen Kugelhähnen ermittelt. Unter dem Drehmoment ist das Losbrechmoment zu verstehen, das für einen geschlossenen, aber kürzlich betätigten Kugelhahn gilt.

Die angegebenen Werte können nach längerer Zeit der Inaktivität um den Faktor 1,5 ansteigen.

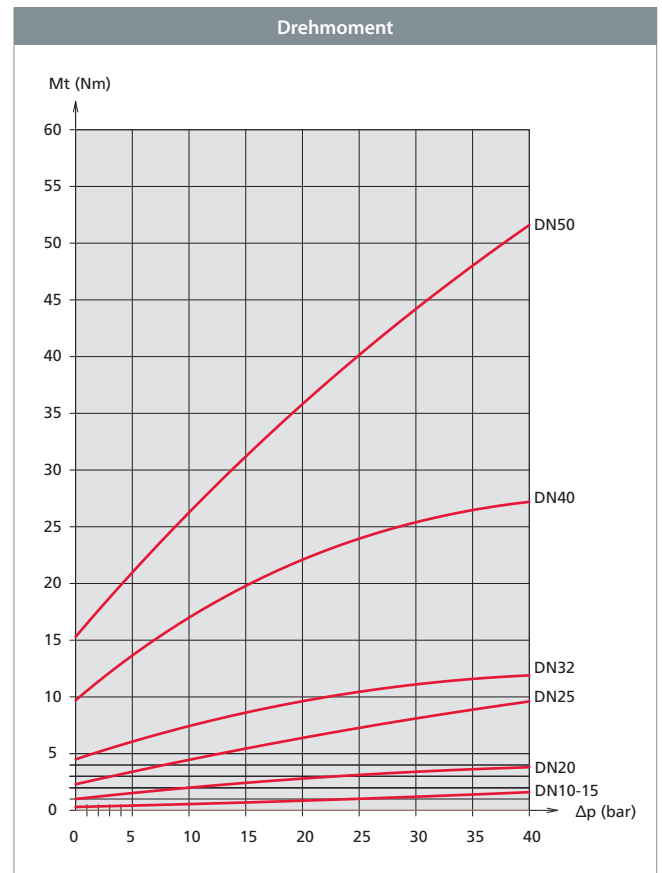

Betätigungsdrehmoment – DN 65 - 200, PN 25

Reduzierter Durchgang

Betätigungsdrehmoment

Das angegebene Drehmoment dient nur zur Orientierung; es wurde durch Messung an neuen Kugelhähnen ermittelt. Unter dem Drehmoment ist das Losbrechmoment zu verstehen, das für einen geschlossenen, aber kürzlich betätigten Kugelhahn gilt.

Die angegebenen Werte können nach längerer Zeit der Inaktivität um den Faktor 1,5 ansteigen.

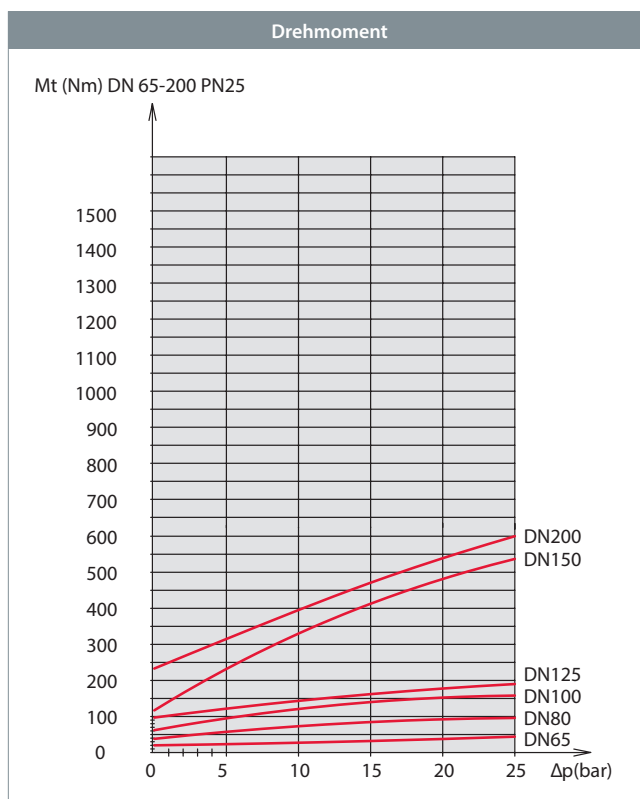

Anschlussflansch – DN 15 - 50 – PN 40

EN 1092-1 – Typ 11 B1 – Reduzierter Durchgang

Beschreibung

Flanschstandard

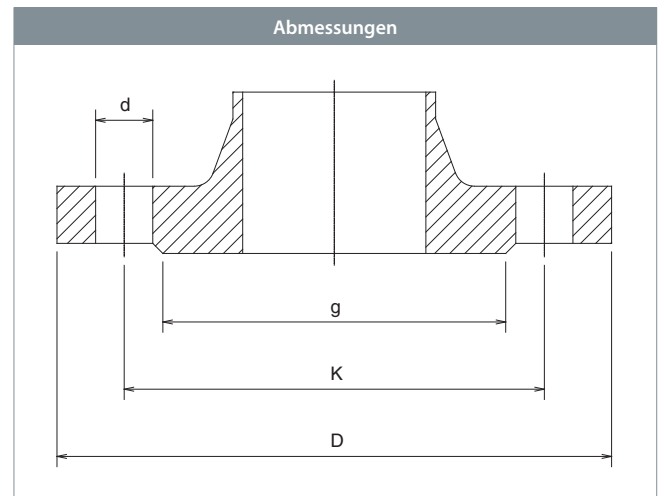

DN	Alle Maßangaben in mm				Anzahl Bolzenlöcher
	D	K	g	d	
15	95	65	45	14	4
20	105	75	58	14	4
25	115	85	68	14	4
32	140	100	78	18	4
40	150	110	88	18	4
50	165	125	102	18	4

Anschlussflansch – DN 15 - 200 – PN 25

EN 1092-1 – Typ 11 B1 – Reduzierter Durchgang

Beschreibung

Flanschstandard

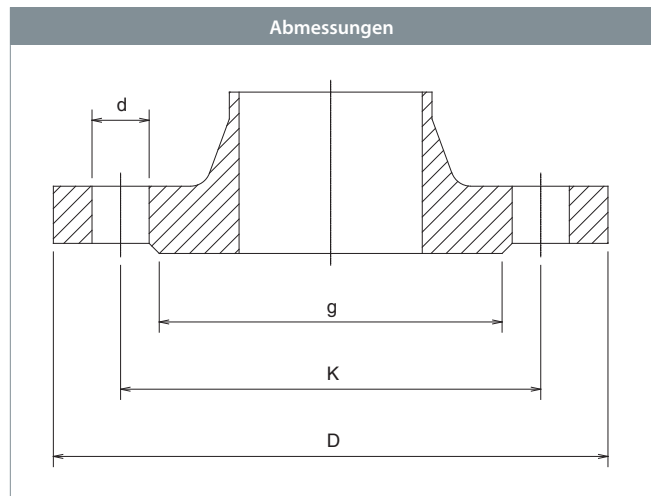

DN	Alle Maßangaben in mm				Anzahl Bolzenlöcher
	D	K	g	d	
15	95	65	45	14	4
20	105	75	58	14	4
25	115	85	68	14	4
32	140	100	78	18	4
40	150	110	88	18	4
50	165	125	102	18	4
65	185	145	122	18	8
80	200	160	138	18	8
100	235	190	162	22	8
125	270	220	188	26	8
150	300	250	218	26	8
200	360	310	278	26	12

Anschlussflansch – DN 15 - 200 – PN 16

EN 1092-1 – Typ 11 B1 – Reduzierter Durchgang

Beschreibung

Flanschstandard

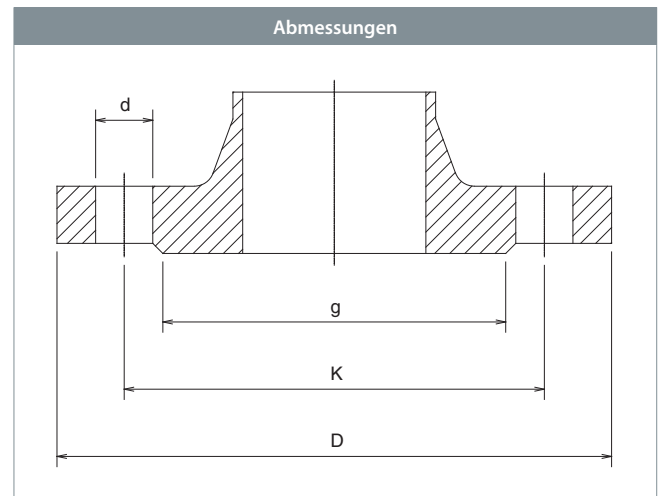

Alle Maßangaben in mm					
DN	D	K	g	d	Anzahl Bolzenlöcher
15	95	65	45	14	4
20	105	75	58	14	4
25	115	85	68	14	4
32	140	100	78	18	4
40	150	110	88	18	4
50	165	125	102	18	4
65	185	145	122	18	4
80	200	160	138	18	8
100	220	180	158	18	8
125	250	210	188	18	8
150	285	240	212	22	8
200	340	295	268	22	12

Antriebsaufnahmeflansch – DN 65 - 200, PN 10

ISO 5210 / 5211 – Reduzierter Durchgang

Beschreibung

ISO-Flansch für Getriebe

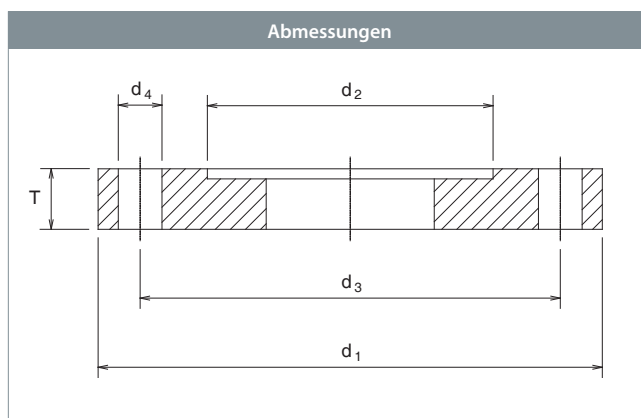

		Alle Maßangaben in mm					
Zur Verwendung mit	Flanschtyp	T	d ₁	d ₂	d ₃	d ₄	Anzahl Bolzenlöcher
DN 65 - 80	F05	12,5	65	35	50	7	4
DN 100 - 125	F07	13,5	90	55	70	9	4
DN 150	F10	14,5	125	70	102	11	4
DN 200	F12	14,5	150	85	125	13	4