

BROEN BALLOMAX® BETRIEBSANLEITUNG Mobiles Getriebe MP II DN 100 - DN 300

Auszug aus:
BROEN BALLOMAX® KUGELHÄHNE - Bedienungsanleitung v.3.0



Auszug aus: BROEN BALLOMAX® KUGELHÄHNE - Bedienungsanleitung v.3.0

14. Anleitung für transportable Getriebe

Transportable Getriebe werden in zwei Größen angeboten - MP II und MP III.

Die mobilen Getriebe werden zur Betätigung von Unterflurhähnen eingesetzt.

Das MP II Getriebe verfügt über ein maximales Ausgangsdrehmoment von ca. 3.500 Nm. Unterflurhähne mit reduziertem Durchgang werden von DN 100 bis DN 150 mit dem Adapter SW 70 und einer Kraftnuss SW 27 betätigt DN 200 bis DN 300 mit dem Adapter SW 90 und einer Kraftnuss SW 50 betätigt.

Das MP III Getriebe verfügt über ein maximales Ausgangsdrehmoment von ca. 6.000 Nm und wird mit dem Adapter SW 90, sowie der Kraftnuss SW 50 eingesetzt.

MP II Getriebe Komponenten:



MP III Getriebe Komponenten:



Vorbereitungen:

1. Stecken Sie die Getriebeeinheit mit der Verzahnung durch den Gegenhalt **SW 70 mm oder SW 90 mm, je nach zu bedienender Armatur**
2. Drehen Sie die vormontierte Einheit so, dass Sie die Kraftnuss 1" x (SW 27 mm oder SW 50 auf das Getriebe aufstecken können.
3. Stecken Sie den Gegenhalt mit dem montierten Getriebe und der Kraftnuss auf den Gegenhalt der Armatur. Achten Sie hierbei auf den korrekten Sitz aller Teile.
4. Stecken Sie die Teleskopknarre in die Vierkantaufnahme 1/2" der Getriebeeinheit. Ziehen Sie die Knarre am Griff auseinander um den Hebel zur Kraftübertragung zu vergrößern.
5. Am Drehrichtungsumsteller der Teleskopknarre die gewünschte Drehrichtung (rechts/links) einstellen. Rechts (Im Uhrzeigersinn) - die Armatur wird geschlossen Links (gegen den Uhrzeiger) - die Armatur wird geöffnet
6. Um die Übersetzung des Getriebes und damit ein leichtes Bedienen der Armatur zu gewährleisten, muss die Übersetzungsfunktion des Getriebes aktiviert werden.
7. Ziehen Sie dazu den Getriebekopf mit der Vierkantaufnahme 1/2" leicht nachoben, so dass die beiden Flanken in dem Getriebekopf frei lagernd liegen.

WICHTIGER HINWEIS!

Stellen Sie sicher, dass der Punkt sieben beachtet wird, weil sonst keine Übersetzung zur Verfügung steht.

Öffnen und Schließen der Armatur

Schließen:

Drehrichtung im Uhrzeigersinn - rechts. Um die Kugel im Kugelhahn von der Dichtung zu lösen und keine Beschädigungen hervorzurufen, drehen Sie zu Beginn der eigentlichen Betätigung mittels des Getriebes nur so weit, bis Sie einen Widerstand spüren. Die Kugel wird durch die anstehende Kraft von der Dichtung gelöst und geht nach kurzer Verzögerung in die Drehbewegung über.

Der eigentliche Schließvorgang wird anschließend fortgesetzt, bis ein spürbarer Widerstand wahrgenommen wird. Getriebe und Schaltwelle sind nun am mechanischem Endanschlag.

Die Armatur ist geschlossen - die Kugel ist selbsthemmend und gegen eigenständiges verdrehen gesichert.

Öffnen:

Drehrichtung – gegen den Uhrzeigersinn.

Vorgehen wie zuvor beschrieben.

In der Spindel | Schaltwelle der Armatur befindet sich eine Einkerbung, die als Stellungsanzeige für die Kugel dient. Sie dient zur optischen Kontrolle der „OFFEN“ bzw. „ZU“ Stellung.

Vergewissern Sie sich nach jeder Betätigung der Armatur, dass die „OFFEN“ bzw. „ZU“ Stellung erreicht wurde und die Stellungsanzeige mit den Endanschlägen übereinstimmt. Abweichungen können zu Beschädigungen an Dichtelementen und Kugel führen.

Transportables Getriebe:

Type:	Part number:
MPII (27/70)	66361100 060
MPII (50/90)	66361250 070
MPIII (50/90)	66361400 080

Ein Überdrehen der Kugel führt zur Zerstörung des Anschlags!
Für das MP II Getriebe werden **3 volle Umdrehungen** an der Teleskopknarre benötigt, um eine 90° Schaltbewegung an der Schaltwelle auszuführen.

Abmessungen MP II + MP III - komplett montiert

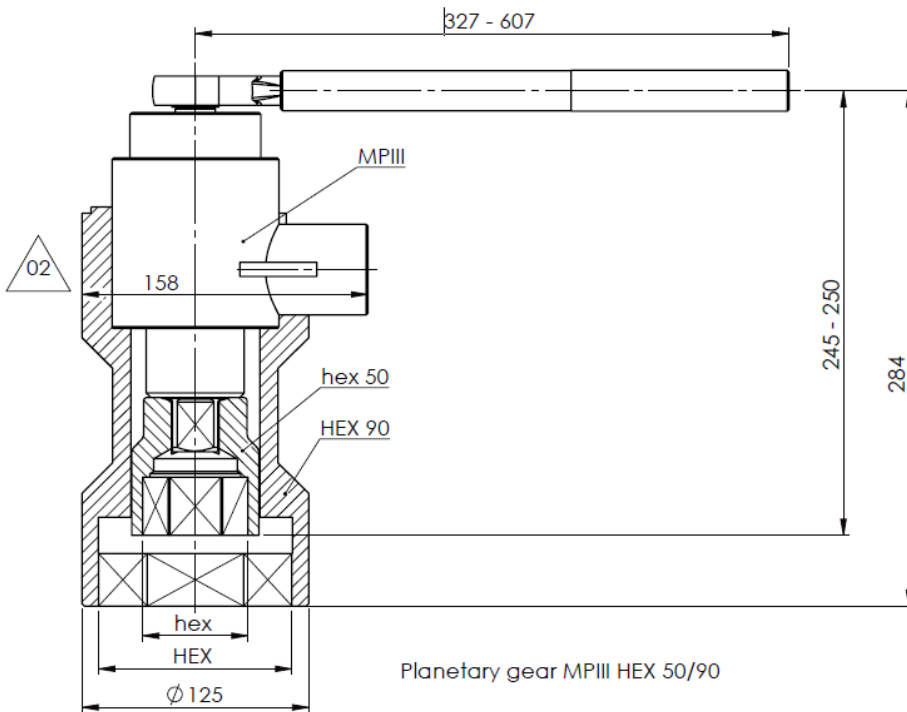
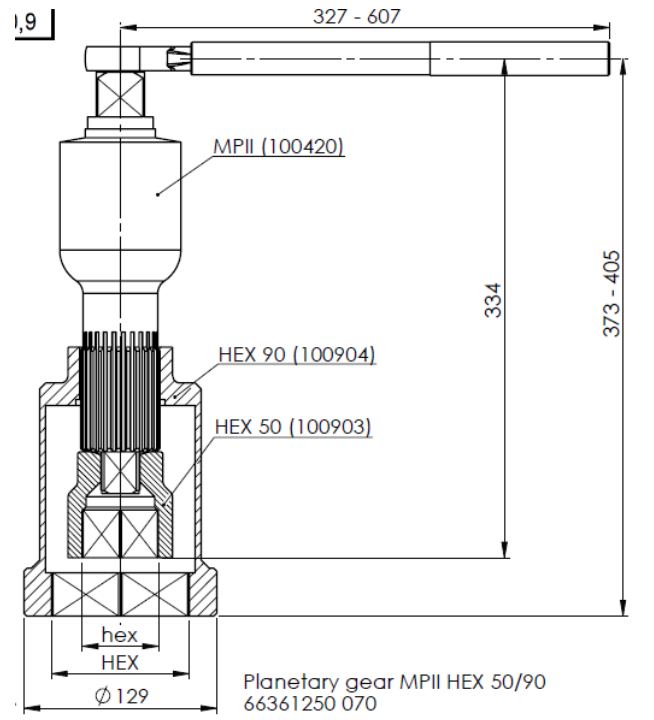
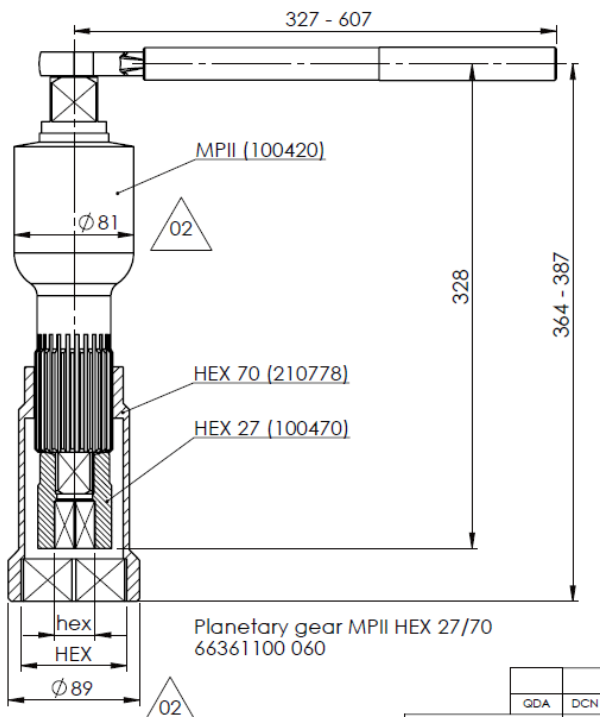



BROEN
VALVE TECHNOLOGIES

Ein Überdrehen der Kugel führt zur Zerstörung der Endanschläge.

Es werden nur **3 volle Umdrehungen** an der Knarre benötigt, um **eine 90° Schaltbewegung** an der Schaltwelle auszuführen!

Our brand is our promise

BROEN
VALVE TECHNOLOGIES

BROEN VALVE TECHNOLOGIES

BROEN ist der weltweit führende Hersteller von Kugelhähnen und ist auf 3 Kontinente tätig mit Hauptmärkten in Russland, Europa, China und den USA.

Seit mehr als 70 Jahren ist BROEN weltweit führend in der Entwicklung und Produktion von zuverlässiger und intelligenter Armaturentechnologie für die Steuerung und Regelung von Wasser, Luft und Gas. BROEN liefert Komplettlösungen für HLK-Anlagen und ist ein führender Anbieter von Absperrarmaturen in Fernwärme- und Kältesystemen.

Unsere Erfahrungen basieren auf einem intensiven, weltweiten Kundendialog und bilden die Basis für zuverlässige und bewährte Armaturenkonzepte mit umfassenden Qualitätseigenschaften.

Die BROEN Armaturengruppe mit ihrem Hauptsitz in Assens – Dänemark ist Teil der Aalberts N.V.

Lesen Sie mehr unter: www.broen.de

BROEN ANSPRECHSPARTNERN

Wenn Sie von einem Berater kontaktiert werden oder telefonisch Rat und Unterstützung erhalten möchten, kontaktieren Sie uns bitte unten.

BROEN: +49 237 291 9783

Montag - Donnerstag: 8.00 - 16.00

Freitag: 8.00 - 15.00

Tel.: +49 237 291 9783 | Fax +49 237 291 9786

Email: broen@broen.com

Hier finden Sie den richtigen Ansprechpartner in Ihrer Nähe – oder senden Sie uns einfach eine E-Mail an info@broen.de – dann setzen wir uns mit Ihnen in Verbindung.

BROEN Gebietsleiter | Deutschland

■ Tel. +49 173 676 0035 | Region Nord

■ Tel. +49 175 572 9093 | Region Mitte

■ Tel. +49 1522 405 9628 | Region Süd

Olaf Rickert

Alex Spoormakker

Andreas Polzer

BROEN Innendienst und technischer Support

Tel. +49 237 291 9783 | Fax +49 237 291 9786

Email: broen@broen.com



Für weitere Informationen diesen QR-Code scannen oder besuchen Sie www.broen.de