

ABSCHNITT 3
Stahlkugelhähne
Voller Durchgang

BROEN
BALLOMAX®

Designed to last

Stahlkugelhahn – DN 10 - 50, PN 25

Typ BBM 12031 - Voller Durchgang

Beidseitig Innengewinde mit langer oder kurzer Schaltwelle

Stahlkugelhahn

Materialbeschreibung

Siehe nächste Seite

Anwendungen

Absperrkugelhahn für Heizsysteme, Fernwärme, Kühlung und industrielle Anwendungen

Medien

Wasser, Luft und andere, den Stahl nicht angreifende Medien. Nicht für Dampf geeignet. Im Zweifel fragen Sie bitte die BROEN BALLOMAX® Vertriebsabteilung.

Oberflächenbehandlung

Alle BROEN BALLOMAX® Kugelhähne werden mit einer schwarzen Pulverbeschichtung versehen.

Betätigung

Der Standard-Handhebel kann um 180° versetzt werden.

Zulassungen und Zertifikate

BROEN ist nach ISO 9001 zertifiziert und nach ISO 14001 umweltzertifiziert. BROEN BALLOMAX® Kugelhähne sind gemäß den Anforderungen der Druckgeräterichtlinie (DGRL) zugelassen. Alle Kugelhähne ab DN 40 sind CE-gekennzeichnet. Ein Abnahmeprüfzeugnis 3.1 nach EN 10204 kann auf Wunsch ausgestellt werden.

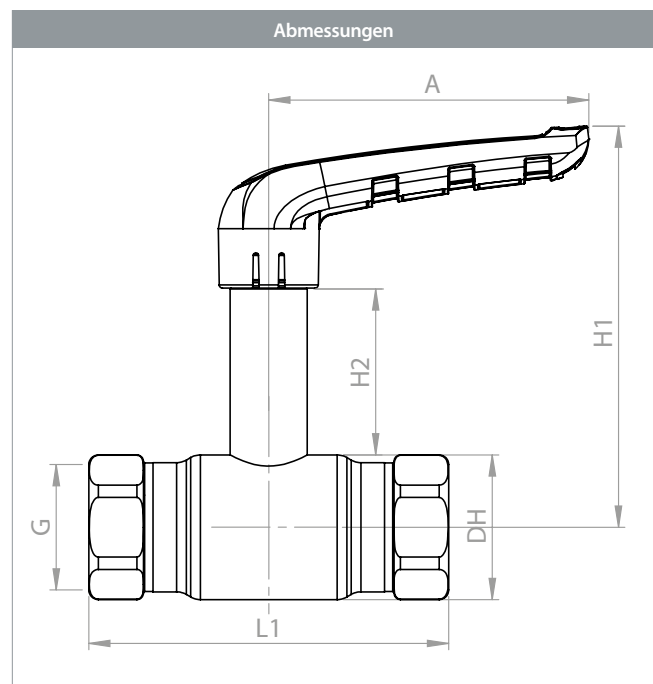

					Alle Maßangaben in mm						
DN	BROEN Nr.	Ø Kugelbohrung	Kvs	Nettogewicht kg	G	DH	L1	H1	H2	A	
LANG	10	1010002031-2101	10	13	0,30	3/8"	Ø26,0	74	106	55	75
	15	1015002031-2101	15	26	0,35	1/2"	Ø30,0	94	108	55	75
	20	1020002031-2101	20	49	0,47	3/4"	Ø38,0	104	111	54	75
	25	1025002031-2101	25	75	0,80	1"	Ø45,0	112	125	52	100
	32	1032002031-2101	32	110	1,21	1 1/4"	Ø56,5	134	131	52	100
	40	1040002031-2101	40	214	1,83	1 1/2"	Ø68,0	156	156	63	120
	50	1050002031-2101	50	308	3,09	2"	Ø85,0	192	165	63	120
					Alle Maßangaben in mm						
DN	BROEN Nr.	Ø Kugelbohrung	Kvs	Nettogewicht kg	G	DH	L1	H1	H2	A	
KURZ	15	1015002030-2101	15	26	0,27	1/2"	Ø30,0	94	68	15	75
	20	1020002030-2101	20	49	0,39	3/4"	Ø38,0	104	69	11	75
	25	1025002030-2101	25	75	0,67	1"	Ø45,0	112	87	14	100

Stahlkugelhahn – DN 10 - 50, PN 25

Typ BBM 12031 - Voller Durchgang



Technische Zeichnung		Materialbeschreibung	
	1	Gehäuse	Stahl - P235GH / 1.0345 / EN 10217-2
	2	Segerring	Stahl
	3	O-Ringe	Gummi – EPDM70
	4	Spindelgehäuse	Stahl - P235GH / 1.0345 / EN 10217-2
	5	Lager- und Dichtring	Kunststoff – PTFE m. 20 % Kohleanteil
	6	Schaltwelle	Edelstahl, rostfrei – AISI316 / EN 1.4401
	7	Kugel	Edelstahl, rostfrei – AISI304 / 1.4301 / EN 10088-3
	8	Federstützring	Edelstahl, rostfrei – AISI316 / EN 1.4401
	9	Dichtung	Kunststoff – PTFE
	10	Reibring	Kunststoff – PTFE+C
	11	Handhebelkern	Stahl, galvanisiert
	12	Handhebel	PA 66 – Polyamid mit Fiberglas
16	Innengewinde	Stahl – P235GH / 1.0345 / EN 10217-2 / ISO 228-1	

Stahlkugelhahn – DN 10 - 50, PN 25

Typ BBM 12031 - Voller Durchgang

Beidseitig Innengewinde mit langer Schaltwelle und Stellrad

Stahlkugelhahn

Materialbeschreibung

Siehe nächste Seite

Anwendungen

Absperrkugelhahn für Heizsysteme, Fernwärme, Kühlung und industrielle Anwendungen

Medien

Wasser, Luft und andere, den Stahl nicht angreifende Medien. Nicht für Dampf geeignet. Im Zweifel fragen Sie bitte die BROEN BALLOMAX® Vertriebsabteilung.

Oberflächenbehandlung

Alle BROEN BALLOMAX® Kugelhähne werden mit einer schwarzen Pulverbeschichtung versehen.

Betätigung

Das Stellrad ist um 180 ° verstellbar.

Zulassungen und Zertifikate

BROEN ist nach ISO 9001 zertifiziert und nach ISO 14001 umweltzertifiziert. BROEN BALLOMAX® Kugelhähne sind gemäß den Anforderungen der Druckgeräterichtlinie (DGRL) zugelassen. Alle Kugelhähne ab DN 40 sind CE-gekennzeichnet. Ein Abnahmeprüfzeugnis 3.1 nach EN 10204 kann auf Wunsch ausgestellt werden.

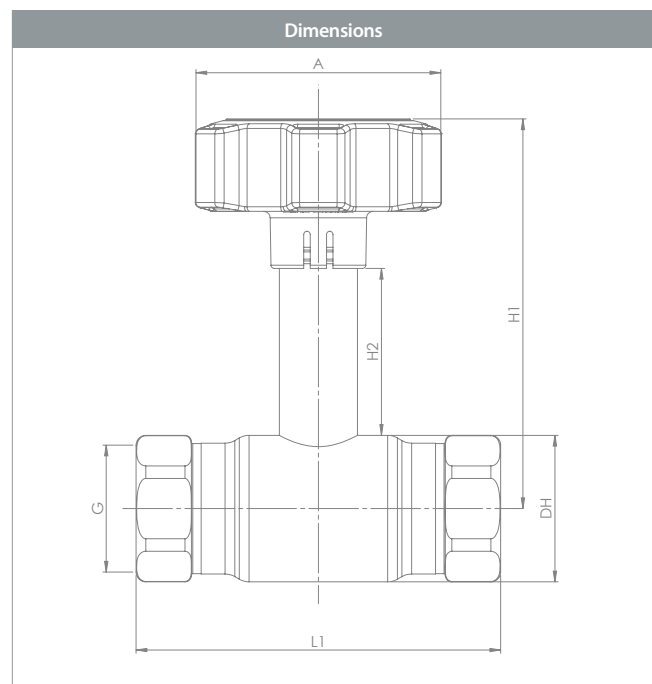

					Alle Maßangaben in mm					
DN	BROEN Nr.	Ø Kugelbohrung	Kvs	Nettogewicht kg	G	DH	L1	H1	H2	A
10	1010002031-2201	10	13	0,35	3/8"	Ø26,0	74	106	55	59
15	1015002031-2201	15	26	0,4	1/2"	Ø30,0	94	108	55	59
20	1020002031-2201	20	49	0,52	3/4"	Ø38,0	104	111	54	59
25	1025002031-2201	25	75	0,85	1"	Ø45,0	112	125	52	81
32	1032002031-2201	32	110	1,26	1 1/4"	Ø56,5	134	131	52	81
40	1040002031-2201	40	214	1,88	1 1/2"	Ø68,0	156	156	63	108
50	1050002031-2201	50	308	3,14	2"	Ø85,0	192	165	63	108

LANG

Stahlkugelhahn – DN 10 - 50, PN 25

Typ **BBM 12031** - **Voller Durchgang**



Technische Zeichnung		Materialbeschreibung	
	1	Gehäuse	Stahl - P235GH / 1.0345 / EN 10217-2
	4	Spindelgehäuse	Stahl - P235GH / 1.0345 / EN 10217-2
	6	Schaltwelle	Edelstahl, rostfrei – AISI316 / EN 1.4401
	7	Kugel	Edelstahl, rostfrei – AISI304 / 1.4301 / EN 10088-3
	8	Federstützring	Edelstahl, rostfrei – AISI316 / EN 1.4401
	9	Dichtung	Kunststoff – PTFE
	10	Reibring	Kunststoff – PTFE+C
	16	Innengewinde	Stahl – P235GH / 1.0345 / EN 10217-2 / ISO 228-1
	17	Stellrad	PA 66 – Polyamid mit Fiberglas

Stahlkugelhahn – DN 10 - 50, PN 25

Typ BBM 13001 - Voller Durchgang

Beidseitig Schweißende mit langer oder kurzer Schaltwelle

Stahlkugelhahn

Materialbeschreibung

Siehe nächste Seite

Anwendungen

Absperrkugelhahn für Heizsysteme, Fernwärme, Kühlung und industrielle Anwendungen

Medien

Wasser, Luft und andere, den Stahl nicht angreifende Medien. Nicht für Dampf geeignet. Im Zweifel fragen Sie bitte die BROEN BALLOMAX® Vertriebsabteilung.

Oberflächenbehandlung

Alle BROEN BALLOMAX® Kugelhähne werden mit einer schwarzen Pulverbeschichtung versehen.

Betätigung

Der Standard-Handhebel kann um 180° versetzt werden.

Zulassungen und Zertifikate

BROEN ist nach ISO 9001 zertifiziert und nach ISO 14001 umweltzertifiziert. BROEN BALLOMAX® Kugelhähne sind gemäß den Anforderungen der Druckgeräterichtlinie (DGRL) zugelassen. Alle Kugelhähne ab DN 40 sind CE-gekennzeichnet. Ein Abnahmeprüfzeugnis 3.1 nach EN 10204 kann auf Wunsch ausgestellt werden.

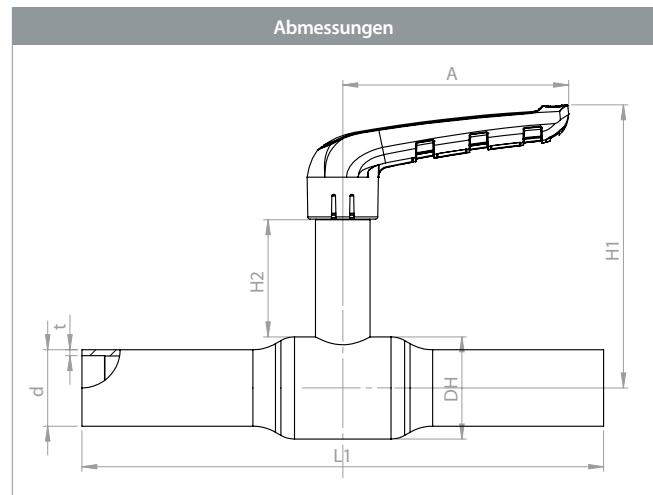

					Alle Maßangaben in mm							
	DN	BROEN Nr.	Ø Kugelbohrung	Kvs	Nettogewicht kg	DH	d	t	L1	H1	H2	A
LANG	10	1010003001-2101	10	13	0,20	Ø26,0	17,2	1,8	210	106	55	75
	15	1015003001-2101	15	26	0,22	Ø30,0	21,3	2,0	210	108	55	75
	20	1020003001-2101	20	49	0,58	Ø38,0	26,9	2,3	230	111	54	75
	25	1025003001-2101	25	75	0,91	Ø45,0	33,7	2,6	230	125	52	100
	32	1032003001-2101	32	110	1,30	Ø56,5	42,4	2,6	260	131	52	100
	40	1040003001-2101	40	214	1,86	Ø68,0	48,3	2,6	260	156	63	120
	50	1050003001-2101	50	308	3,00	Ø85,0	60,3	2,9	290	165	63	120
					Alle Maßangaben in mm							
	DN	BROEN Nr.	Ø Kugelbohrung	Kvs	Netto-gewicht kg	DH	d	t	L1	H1	H2	A
KURZ	15	1015003000-2101	15	26	0,14	Ø30,0	21,3	2,0	210	66	15	75
	20	1020003000-2101	20	49	0,50	Ø38,0	26,9	2,3	230	68	11	75
	25	1025003000-2101	25	75	0,78	Ø45,0	33,7	2,6	230	87	14	100

Stahlkugelhahn – DN 10 - 50, PN 25

Typ BBM 13001 - Voller Durchgang



Technische Zeichnung		Materialbeschreibung	
	1	Gehäuse	Stahl – P235GH / 1.0345 / EN 10217-2
	2	Segerring	Stahl
	3	O-Ringe	Gummi – EPDM70
	4	Spindelgehäuse	Stahl – P235GH / 1.0345 / EN 10217-2
	5	Lager- und Dichtring	Kunststoff – PTFE m. 20 % Kohleanteil
	6	Schaltwelle	Edelstahl, rostfrei – AISI316 / EN 1.4401
	7	Kugel	Edelstahl, rostfrei – AISI304 / 1.4301 / EN 10088-3
	8	Federstützring	Edelstahl, rostfrei – AISI316 / EN 1.4401
	9	Dichtung	Kunststoff – PTFE
	10	Reibring	Kunststoff – PTFE+C
	11	Handhebelkern	Stahl, galvanisiert
	12	Handhebel	PA 66 – Polyamid mit Fiberglas

Stahlkugelhahn – DN 10 - 50, PN 25

Typ BBM 13001 - Voller Durchgang

Beidseitig Schweißende mit langer Schaltwelle und Stellrad

Stahlkugelhahn

Materialbeschreibung

Siehe nächste Seite

Anwendungen

Absperrkugelhahn für Heizsysteme, Fernwärme, Kühlung und industrielle Anwendungen

Medien

Wasser, Luft und andere, den Stahl nicht angreifende Medien. Nicht für Dampf geeignet. Im Zweifel fragen Sie bitte die BROEN BALLOMAX® Vertriebsabteilung.

Oberflächenbehandlung

Alle BROEN BALLOMAX® Kugelhähne werden mit einer schwarzen Pulverbeschichtung versehen.

Betätigung

Das Stellrad ist um 180 ° verstellbar.

Zulassungen und Zertifikate

BROEN ist nach ISO 9001 zertifiziert und nach ISO 14001 umweltzertifiziert. BROEN BALLOMAX® Kugelhähne sind gemäß den Anforderungen der Druckgeräterichtlinie (DGRL) zugelassen. Alle Kugelhähne ab DN 40 sind CE-gekennzeichnet. Ein Abnahmeprüfzeugnis 3.1 nach EN 10204 kann auf Wunsch ausgestellt werden.

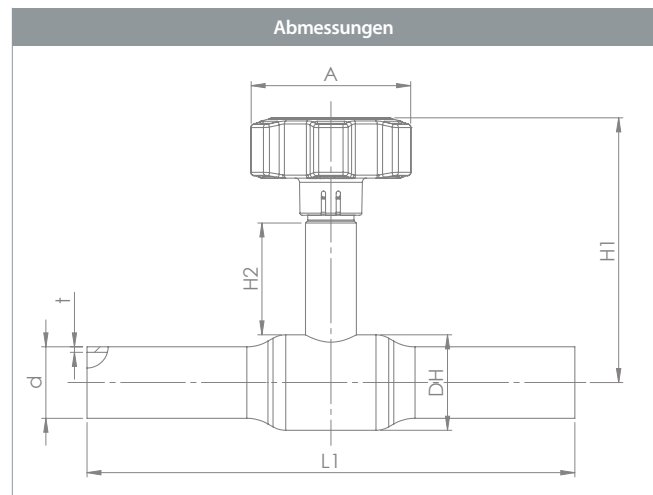

					Alle Maßangaben in mm							
DN	BROEN Nr.	Ø Kugelbohrung	Kvs	Nettogewicht kg	DH	d	t	L1	H1	H2	A	
10	1010003001-2201	10	13	0,25	Ø26,0	17,2	1,8	210	106	55	59	
15	1015003001-2201	15	26	0,27	Ø30,0	21,3	2,0	210	108	55	59	
20	1020003001-2201	20	49	0,63	Ø38,0	26,9	2,3	230	111	54	59	
25	1025003001-2201	25	75	0,96	Ø45,0	33,7	2,6	230	125	52	81	
32	1032003001-2201	32	110	1,35	Ø56,5	42,4	2,6	260	131	52	81	
40	1040003001-2201	40	214	1,91	Ø68,0	48,3	2,6	260	156	63	108	
50	1050003001-2201	50	308	3,05	Ø85,0	60,3	2,9	290	165	63	108	

LANG

Stahlkugelhahn – DN 10 - 50, PN 25

Typ **BBM 13001** - **Voller Durchgang**



Technische Zeichnung		Materialbeschreibung	
	1	Gehäuse	Stahl – P235GH / 1.0345 / EN 10217-2
	4	Spindelgehäuse	Stahl – P235GH / 1.0345 / EN 10217-2
	6	Schaltwelle	Edelstahl, rostfrei – AISI316 / EN 1.4401
	7	Kugel	Edelstahl, rostfrei – AISI304 / 1.4301 / EN 10088-3
	8	Federstützring	Edelstahl, rostfrei – AISI316 / EN 1.4401
	9	Dichtung	Kunststoff – PTFE
	10	Reibring	Kunststoff – PTFE+C
17	Stellrad	PA 66 – Polyamid mit Fiberglas	

Stahlkugelhahn – DN 10 - 50, PN 25

Typ BBM 13601 - Voller Durchgang

Innengewinde × Schweißende mit langer oder kurzer Schaltwelle

Stahlkugelhahn

Materialbeschreibung

Siehe nächste Seite

Anwendungen

Absperrkugelhahn für Heizsysteme, Fernwärme, Kühlung und industrielle Anwendungen

Medien

Wasser, Luft und andere, den Stahl nicht angreifende Medien. Nicht für Dampf geeignet. Im Zweifel fragen Sie bitte die BROEN BALLOMAX® Vertriebsabteilung.

Oberflächenbehandlung

Alle BROEN BALLOMAX® Kugelhähne werden mit einer schwarzen Pulverbeschichtung versehen.

Betätigung

Der Standard-Handhebel kann um 180° versetzt werden.

Zulassungen und Zertifikate

BROEN ist nach ISO 9001 zertifiziert und nach ISO 14001 umweltzertifiziert. BROEN BALLOMAX® Kugelhähne sind gemäß den Anforderungen der Druckgeräterichtlinie (DGRL) zugelassen. Alle Kugelhähne ab DN 40 sind CE-gekennzeichnet. Ein Abnahmeprüfzeugnis 3.1 nach EN 10204 kann auf Wunsch ausgestellt werden.

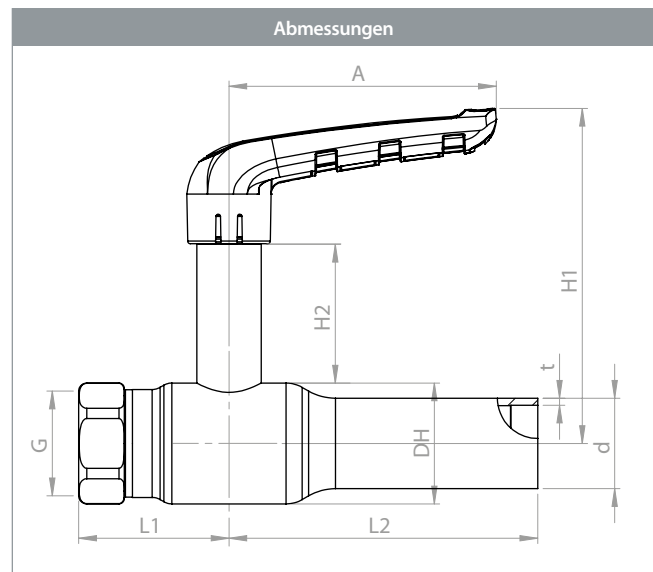

					Alle Maßangaben in mm									
DN	BROEN Nr.	Ø Kugelbohrung	Kvs	Nettogewicht kg	G	DH	d	t	L1	L2	H1	H2	A	
LANG	10	1010003601-2101	10	13	0,30	3/8"	Ø26,0	17,2	1,8	37	105	106	55	75
	15	1015003601-2101	15	26	0,38	1/2"	Ø30,0	21,3	2,0	40	105	108	55	75
	20	1020003601-2101	20	49	0,56	3/4"	Ø38,0	26,9	2,3	52	115	111	54	75
	25	1025003601-2101	25	75	0,86	1"	Ø45,0	33,7	2,6	56	115	125	52	100
	32	1032003601-2101	32	110	1,27	1 1/4"	Ø56,5	42,4	2,6	67	130	131	52	100
	40	1040003601-2101	40	214	1,90	1 1/2"	Ø68,0	48,3	2,6	78	134	156	63	120
	50	1050003601-2101	50	308	3,09	2"	Ø85,0	60,3	2,9	96	145	165	63	120
					Alle Maßangaben in mm									
DN	BROEN Nr.	Ø Kugelbohrung	Kvs	Nettogewicht kg	G	DH	d	t	L1	L2	H1	H2	A	
KURZ	15	1015003600-2101	15	26	0,30	1/2"	Ø30,0	21,3	2,0	40	105	66	15	75
	20	1020003600-2101	20	49	0,48	3/4"	Ø38,0	26,9	2,3	52	115	68	11	75
	25	1025003600-2101	25	75	0,73	1"	Ø45,0	33,7	2,6	56	115	87	14	100

Stahlkugelhahn – DN 10 - 50, PN 25

Typ BBM 13601 - Voller Durchgang



Technische Zeichnung		Materialbeschreibung	
	1	Gehäuse	Stahl – P235GH / 1.0345 / EN 10217-2
	2	Segering	Stahl
	3	O-Ringe	Gummi – EPDM70
	4	Spindelgehäuse	Stahl – P235GH / 1.0345 / EN 10217-2
	5	Lager- und Dichtring	Kunststoff – PTFE m. 20 % Kohleanteil
	6	Schaltwelle	Edelstahl, rostfrei – AISI316 / EN 1.4401
	7	Kugel	Edelstahl, rostfrei – AISI304 / 1.4301 / EN 10088-3
	8	Federstützring	Edelstahl, rostfrei – AISI316 / EN 1.4401
	9	Dichtung	Kunststoff – PTFE
	10	Reibring	Kunststoff – PTFE+C
	11	Handhebelkern	Stahl, galvanisiert
	12	Handhebel	PA 66 – Polyamid mit Fiberglas
	13	Schweißende	Stahl – P235GH / 1.0345 / EN 10217-2
	16	Innengewinde	Stahl – P235GH / 1.0345 / EN 10217-2 / ISO 228-1

Stahlkugelhahn – DN 10 - 50, PN 25

Typ BBM 13601 - Voller Durchgang

Innengewinde × Schweißende mit langer Schaltwelle und Stellrad

Stahlkugelhahn

Materialbeschreibung

Siehe nächste Seite

Anwendungen

Absperrkugelhahn für Heizsysteme, Fernwärme, Kühlung und industrielle Anwendungen

Medien

Wasser, Luft und andere, den Stahl nicht angreifende Medien. Nicht für Dampf geeignet. Im Zweifel fragen Sie bitte die BROEN BALLOMAX® Vertriebsabteilung.

Oberflächenbehandlung

Alle BROEN BALLOMAX® Kugelhähne werden mit einer schwarzen Pulverbeschichtung versehen.

Betätigung

Der Handhebel ist um 180 ° verstellbar.

Zulassungen und Zertifikate

BROEN ist nach ISO 9001 zertifiziert und nach ISO 14001 umweltzertifiziert. BROEN BALLOMAX® Kugelhähne sind gemäß den Anforderungen der Druckgeräterichtlinie (DGRL) zugelassen. Alle Kugelhähne ab DN 40 sind CE-gekennzeichnet. Ein Abnahmeprüfzeugnis 3.1 nach EN 10204 kann auf Wunsch ausgestellt werden.

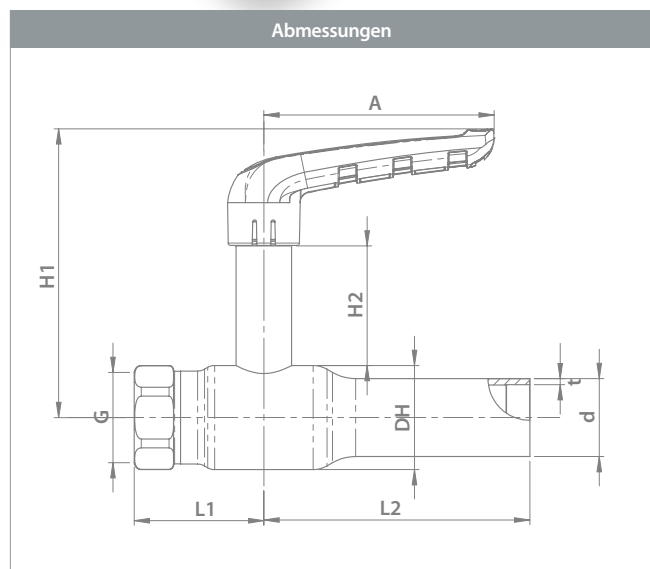

					Alle Maßangaben in mm									
DN	BROEN Nr.	Ø Kugelbohrung	Kvs	Nettogewicht kg	G	DH	d	t	L1	L2	H1	H2	A	
10	1010003601-2201	10	13	0,35	3/8"	Ø26,0	17,2	1,8	37	105	106	55	59	
15	1015003601-2201	15	26	0,43	1/2"	Ø30,0	21,3	2,0	40	105	108	55	59	
20	1020003601-2201	20	49	0,61	3/4"	Ø38,0	26,9	2,3	52	115	111	54	59	
25	1025003601-2201	25	75	0,91	1"	Ø45,0	33,7	2,6	56	115	125	52	81	
32	1032003601-2201	32	110	1,32	1 1/4"	Ø56,5	42,4	2,6	67	130	131	52	81	
40	1040003601-2201	40	214	1,95	1 1/2"	Ø68,0	48,3	2,6	78	134	156	63	108	
50	1050003601-2201	50	308	3,14	2"	Ø85,0	60,3	2,9	96	145	165	63	108	

LANG

Stahlkugelhahn – DN 10 - 50, PN 25

Typ **BBM 13601** - **Voller Durchgang**



Technische Zeichnung		Materialbeschreibung	
	1	Gehäuse	Stahl – P235GH / 1.0345 / EN 10217-2
	4	Spindelgehäuse	Stahl – P235GH / 1.0345 / EN 10217-2
	6	Schaltwelle	Edelstahl, rostfrei – AISI316 / EN 1.4401
	7	Kugel	Edelstahl, rostfrei – AISI304 / 1.4301 / EN 10088-3
	8	Federstützring	Edelstahl, rostfrei – AISI316 / EN 1.4401
	9	Dichtung	Kunststoff – PTFE
	10	Reibring	Kunststoff – PTFE+C
	13	Schweißende	Stahl – P235GH / 1.0345 / EN 10217-2
	17	Stellrad	PA 66 – Polyamid mit Fiberglas

Stahlkugelhahn – DN 10 - 50, PN 25

Typ BBM 13701 - Voller Durchgang

Außengewinde × Schweißende mit langer Schaltwelle

Stahlkugelhahn

Materialbeschreibung

Siehe nächste Seite

Anwendungen

Absperrkugelhahn für Heizsysteme, Fernwärme, Kühlung und industrielle Anwendungen

Medien

Wasser, Luft und andere, den Stahl nicht angreifende Medien. Nicht für Dampf geeignet. Im Zweifel fragen Sie bitte die BROEN BALLOMAX® Vertriebsabteilung.

Oberflächenbehandlung

Alle BROEN BALLOMAX® Kugelhähne werden mit einer schwarzen Pulverbeschichtung versehen.

Betätigung

Der Standard-Handhebel kann um 180° versetzt werden.

Zulassungen und Zertifikate

BROEN ist nach ISO 9001 zertifiziert und nach ISO 14001 umweltzertifiziert. BROEN BALLOMAX® Kugelhähne sind gemäß den Anforderungen der Druckgeräterichtlinie (DGRL) zugelassen. Alle Kugelhähne ab DN 40 sind CE-gekennzeichnet. Ein Abnahmeprüfzeugnis 3.1 nach EN 10204 kann auf Wunsch ausgestellt werden.

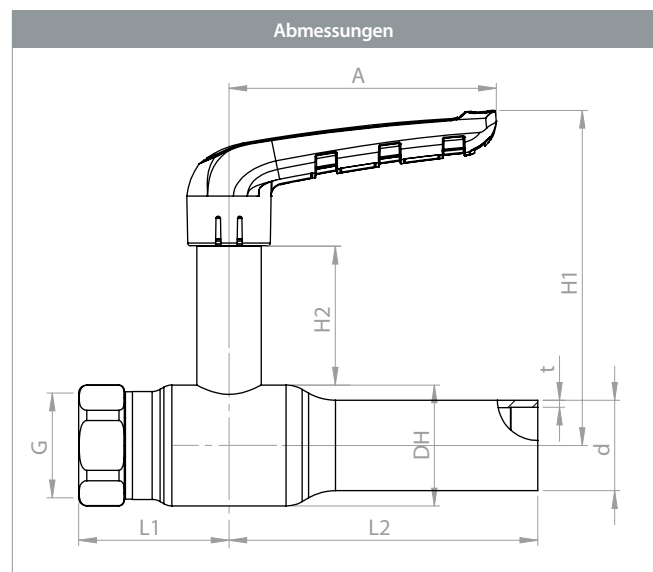

DN	BROEN Nr.	Ø Kugelbohrung	Kvs	Nettogewicht kg	Alle Maßangaben in mm								
					G	DH	d	t	L1	L2	H1	H2	A
10	1010003701-2101	10	13	0,30	3/8"	Ø26,0	17,2	1,8	37	105	106	55	75
15	1015003701-2101	15	26	0,38	1/2"	Ø30,0	21,3	2,0	40	105	108	55	75
20	1020003701-2101	20	49	0,52	3/4"	Ø38,0	26,9	2,3	52	115	111	54	75
25	1025003701-2101	25	75	0,87	1"	Ø45,0	33,7	2,6	56	115	125	52	100
32	1032003701-2101	32	110	1,30	1 1/4"	Ø56,5	42,4	2,6	67	130	131	52	100
40	1040003701-2101	40	214	1,93	1 1/2"	Ø68,0	48,3	2,6	78	134	156	63	120
50	1050003701-2101	50	308	3,18	2"	Ø85,0	60,3	2,9	96	145	165	63	120

Stahlkugelhahn – DN 10 - 50, PN 25

Typ BBM 13701 - Voller Durchgang



Technische Zeichnung		Materialbeschreibung	
	1	Gehäuse	Stahl – P235GH / 1.0345 / EN 10217-2
	2	Segerring	Stahl
	3	O-Ringe	Gummi – EPDM70
	4	Spindelgehäuse	Stahl – P235GH / 1.0345 / EN 10217-2
	5	Lager- und Dichtring	Kunststoff – PTFE m. 20 % Kohleanteil
	6	Schaltwelle	Edelstahl, rostfrei – AISI316 / EN 1.4401
	7	Kugel	Edelstahl, rostfrei – AISI304 / 1.4301 / EN 10088-3
	8	Federstützring	Edelstahl, rostfrei – AISI316 / EN 1.4401
	9	Dichtung	Kunststoff – PTFE
	10	Reibring	Kunststoff – PTFE+C
	11	Handhebelkern	Stahl, galvanisiert
	12	Handhebel	PA 66 – Polyamid mit Fiberglas
	14	Außengewinde	Stahl – P235GH / 1.0345 / EN 10217-2 / ISO 228-1

Stahlkugelhahn – DN 10 - 50, PN 25

Typ BBM 13701 - Voller Durchgang

Außengewinde × Schweißende mit langer Schaltwelle und Stellrad

Stahlkugelhahn

Materialbeschreibung

Siehe nächste Seite

Anwendungen

Absperrkugelhahn für Heizsysteme, Fernwärme, Kühlung und industrielle Anwendungen

Medien

Wasser, Luft und andere, den Stahl nicht angreifende Medien. Nicht für Dampf geeignet. Im Zweifel fragen Sie bitte die BROEN BALLOMAX® Vertriebsabteilung.

Oberflächenbehandlung

Alle BROEN BALLOMAX® Kugelhähne werden mit einer schwarzen Pulverbeschichtung versehen.

Betätigung

Der Handhebel ist um 180° verstellbar.

Zulassungen und Zertifikate

BROEN ist nach ISO 9001 zertifiziert und nach ISO 14001 umweltzertifiziert. BROEN BALLOMAX® Kugelhähne sind gemäß den Anforderungen der Druckgeräterichtlinie (DGRL) zugelassen. Alle Kugelhähne ab DN 40 sind CE-gekennzeichnet. Ein Abnahmeprüfzeugnis 3.1 nach EN 10204 kann auf Wunsch ausgestellt werden.

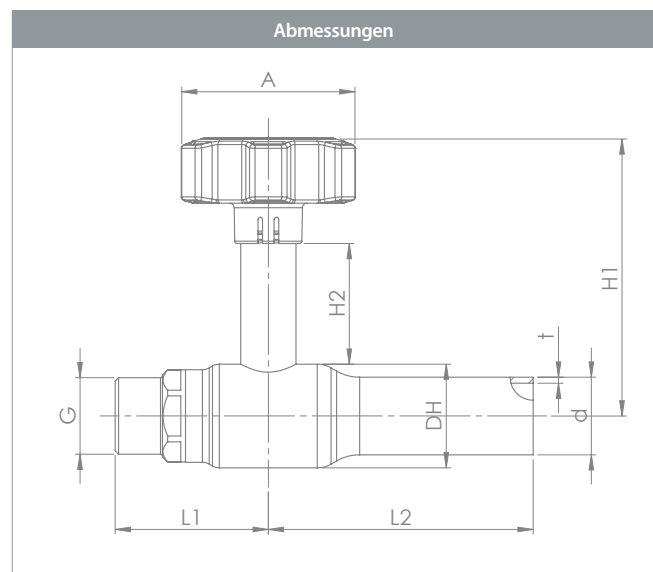

DN	BROEN Nr.	Ø Kugelbohrung	Kvs	Nettogewicht kg	Alle Maßangaben in mm								
					G	DH	d	t	L1	L2	H1	H2	A
10	1010003701-2201	10	13	0,35	3/8"	Ø26,0	17,2	1,8	37	105	106	55	59
15	1015003701-2201	15	26	0,43	1/2"	Ø30,0	21,3	2,0	40	105	108	55	59
20	1020003701-2201	20	49	0,57	3/4"	Ø38,0	26,9	2,3	52	115	111	54	59
25	1025003701-2201	25	75	0,82	1"	Ø45,0	33,7	2,6	56	115	125	52	81
32	1032003701-2201	32	110	1,35	1 1/4"	Ø56,5	42,4	2,6	67	130	131	52	81
40	1040003701-2201	40	214	1,98	1 1/2"	Ø68,0	48,3	2,6	78	134	156	63	108
50	1050003701-2201	50	308	3,23	2"	Ø85,0	60,3	2,9	96	145	165	63	108

Stahlkugelhahn – DN 10 - 50, PN 25

Typ **BBM 13701** - **Voller Durchgang**



Technische Zeichnung		Materialbeschreibung	
	1	Gehäuse	Stahl – P235GH / 1.0345 / EN 10217-2
	4	Spindelgehäuse	Stahl – P235GH / 1.0345 / EN 10217-2
	6	Schaltwelle	Edelstahl, rostfrei – AISI316 / EN 1.4401
	7	Kugel	Edelstahl, rostfrei – AISI304 / 1.4301 / EN 10088-3
	8	Federstützring	Edelstahl, rostfrei – AISI316 / EN 1.4401
	9	Dichtung	Kunststoff – PTFE
	10	Reibring	Kunststoff – PTFE+C
	14	Außengewinde	Stahl – P235GH / 1.0345 / EN 10217-2 / ISO 228-1
	17	Stellrad	PA 66 – Polyamid mit Fiberglas

Stahlkugelhahn – DN 15 - 25, PN 25

Typ BBM 13701S – Voller Durchgang

Außengewinde × Schweißende mit langer Schaltwelle und Kappe und Kette

Stahlkugelhahn

Materialbeschreibung

Siehe nächste Seite

Anwendungen

Absperrkugelhahn für Heizsysteme, Fernwärme, Kühlung und industrielle Anwendungen

Medien

Wasser, Luft und andere, den Stahl nicht angreifende Medien. Nicht für Dampf geeignet. Im Zweifel fragen Sie bitte die BROEN BALLOMAX® Vertriebsabteilung.

Oberflächenbehandlung

Alle BROEN BALLOMAX® Kugelhähne werden mit einer schwarzen Pulverbeschichtung versehen.

Betätigung

Der Standard-Handhebel kann um 180° versetzt werden.

Zulassungen und Zertifikate

BROEN ist nach ISO 9001 zertifiziert und nach ISO 14001 umweltzertifiziert. BROEN BALLOMAX® Kugelhähne sind gemäß den Anforderungen der Druckgeräterichtlinie (DGRL) zugelassen. Alle Kugelhähne ab DN 40 sind CE-gekennzeichnet. Ein Abnahmeprüfzeugnis 3.1 nach EN 10204 kann auf Wunsch ausgestellt werden.

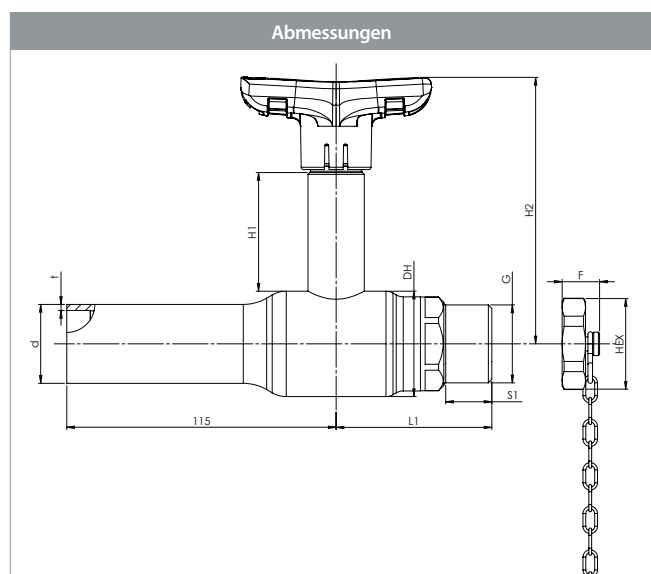

DN	BROEN Nr.	Ø Kugelbohrung	Kvs	Nettogewicht kg	Alle Maßangaben in mm									
					G	DH	d	t	L1	L2	H1	H2	A	HEX
15	1015003711-S000	15	26	0,55	G3/4"A	30	21,3	2,0	58,5	105,5	104	55	75	30
20	1020003701-S001	20	49	0,65	G3/4"A	38	26,9	2,4	56	115	106,5	54	75	30
25	1025003701-S002	25	75	1,1	G1"A	45	33,7	2,6	66,5	115	114	52	100	36

Stahlkugelhahn – DN 15 - 25, PN 25

Typ **BBM 13701S** – **Voller Durchgang**



Technische Zeichnung		Materialbeschreibung	
	1	Gehäuse	Stahl – P235GH / 1.0345 / EN 10217-2
	2	Segerring	Stahl
	3	O-Ringe	Gummi – EPDM70
	4	Spindelgehäuse	Stahl – P235GH / 1.0345 / EN 10217-2
	5	Lager- und Dichtring	Kunststoff – PTFE m. 20 % Kohleanteil
	6	Schaltwelle	Edelstahl, rostfrei – AISI316 / EN 1.4401
	7	Kugel	Edelstahl, rostfrei – AISI304 / 1.4301 / EN 10088-3
	8	Federstützring	Edelstahl, rostfrei – AISI316 / EN 1.4401
	9	Dichtung	Kunststoff – PTFE
	10	Reibring	Kunststoff – PTFE+C
	11	Handhebelkern	Stahl, galvanisiert
	12	Handhebel	PA 66 – Polyamid mit Fiberglas
	14	Außengewinde	Stahl – P235GH / 1.0345 / EN 10217-2 / ISO 228-1
33	Kappe und Kette		

Stahlkugelhahn – DN 10 - 50, PN 25

Typ BBM 14001 - Voller Durchgang

Flansch × Schweißende

Stahlkugelhahn

Materialbeschreibung

Siehe nächste Seite

Anwendungen

Absperrkugelhahn für Heizsysteme, Fernwärme, Kühlung und industrielle Anwendungen

Medien

Wasser, Luft und andere, den Stahl nicht angreifende Medien. Nicht für Dampf geeignet. Im Zweifel fragen Sie bitte die BROEN BALLOMAX® Vertriebsabteilung.

Oberflächenbehandlung

Alle BROEN BALLOMAX® Kugelhähne werden mit einer schwarzen Pulverbeschichtung versehen.

Betätigung

Der Standard-Handhebel kann um 180° versetzt werden.

Zulassungen und Zertifikate

BROEN ist nach ISO 9001 zertifiziert und nach ISO 14001 umweltzertifiziert. BROEN BALLOMAX® Kugelhähne sind gemäß den Anforderungen der Druckgeräterichtlinie (DGRL) zugelassen. Alle Kugelhähne ab DN 40 sind CE-gekennzeichnet. Ein Abnahmeprüfzeugnis 3.1 nach EN 10204 kann auf Wunsch ausgestellt werden.

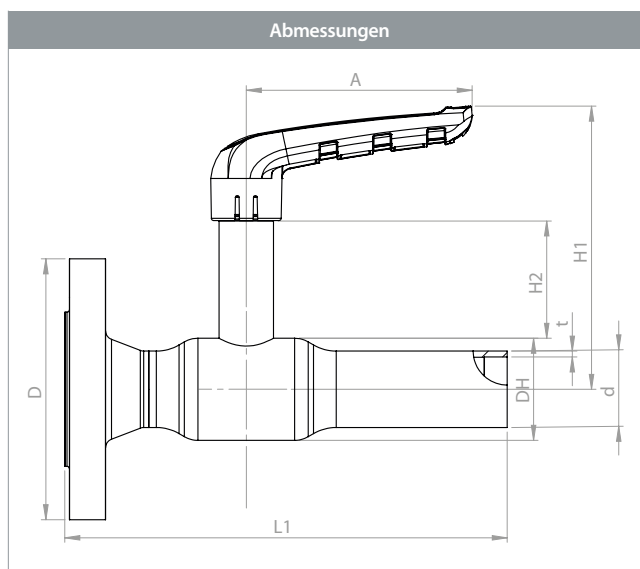

DN	BROEN Nr.	Ø Kugelbohrung	Kvs	Nettogewicht kg	Alle Maßangaben in mm							
					D	DH	d	t	L	H1	H2	A
15	1015004001-2101	15	26	1,07	95	Ø30,0	21,3	2,0	170	108	55	75
20	1020004001-2101	20	49	1,49	105	Ø38,0	26,9	2,3	190	111	54	75
25	1025004001-2101	25	75	2,04	115	Ø45,0	33,7	2,6	195	125	52	100
32	1032004001-2101	32	110	2,85	140	Ø56,5	42,4	2,6	220	131	52	100
40	1040004001-2101	40	214	3,64	150	Ø68,0	48,3	2,6	230	156	63	120
50	1050004001-2101	50	308	5,42	165	Ø85,0	60,3	2,9	260	165	63	120

Stahlkugelhahn – DN 10 - 50, PN 25

Typ BBM 14001 - Voller Durchgang



Technische Zeichnung		Materialbeschreibung	
	1	Gehäuse	Stahl – P235GH / 1.0345 / EN 10217-2
	2	Segering	Stahl
	3	O-Ringe	Gummi – EPDM70
	4	Spindelgehäuse	Stahl – P235GH / 1.0345 / EN 10217-2
	5	Lager- und Dichtring	Kunststoff – PTFE m. 20 % Kohleanteil
	6	Schaltwelle	Edelstahl, rostfrei – AISI316 / EN 1.4401
	7	Kugel	Edelstahl, rostfrei – AISI304 / 1.4301 / EN 10088-3
	8	Federstützring	Edelstahl, rostfrei – AISI316 / EN 1.4401
	9	Dichtung	Kunststoff – PTFE
	10	Reibring	Kunststoff – PTFE+C
	11	Handhebelkern	Stahl, galvanisiert
	12	Handhebel	PA 66 – Polyamid mit Fiberglas
	13	Schweißende	Stahl – P235GH / 1.0345 / EN 10217-2
	15	Flansch	Stahl – P235GH / 1.0345 / EN 10217-2 / ISO 1092-1

Stahlkugelhahn – DN 10 - 50, PN 25

Typ BBM 15001 - Voller Durchgang

Beidseitig Flansch

Stahlkugelhahn

Materialbeschreibung

Siehe nächste Seite

Anwendungen

Absperrkugelhahn für Heizsysteme, Fernwärme, Kühlung und industrielle Anwendungen

Medien

Wasser, Luft und andere, den Stahl nicht angreifende Medien. Nicht für Dampf geeignet. Im Zweifel fragen Sie bitte die BROEN BALLOMAX® Vertriebsabteilung.

Oberflächenbehandlung

Alle BROEN BALLOMAX® Kugelhähne werden mit einer schwarzen Pulverbeschichtung versehen.

Betätigung

Der Standard-Handhebel kann um 180° versetzt werden.

Zulassungen und Zertifikate

BROEN ist nach ISO 9001 zertifiziert und nach ISO 14001 umweltzertifiziert. BROEN BALLOMAX® Kugelhähne sind gemäß den Anforderungen der Druckgeräterichtlinie (DGRL) zugelassen. Alle Kugelhähne ab DN 40 sind CE-gekennzeichnet. Ein Abnahmeprüfzeugnis 3.1 nach EN 10204 kann auf Wunsch ausgestellt werden.

Hinweis

Weitere Baulängen und Spezialflansche auf Anfrage lieferbar.

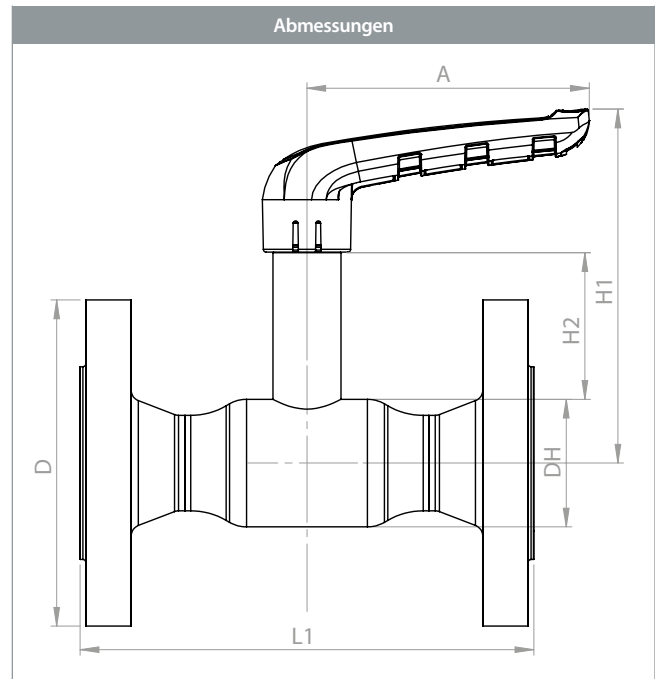

DN	BROEN Nr.	Ø Kugelbohrung	Kvs	Nettogewicht kg	Alle Maßangaben in mm					
					D	DH	L1	H1	H2	A
15	1015005001-2101	15	26	1,72	95	Ø30,0	130	108	55	75
20	1020005001-2101	20	49	2,40	105	Ø38,0	150	111	54	75
25	1025005001-2101	25	75	3,16	115	Ø45,0	160	125	52	100
32	1032005001-2101	32	110	4,40	140	Ø56,5	180	131	52	100
40	1040005001-2101	40	214	5,43	150	Ø68,0	200	156	63	120
50	1050005001-2101	50	308	7,82	165	Ø85,0	230	165	63	120

Stahlkugelhahn – DN 10 - 50, PN 25

Typ BBM 15001 - Voller Durchgang



Technische Zeichnung		Materialbeschreibung	
	1	Gehäuse	Stahl – P235GH / 1.0345 / EN 10217-2
	2	Segerring	Stahl
	3	O-Ringe	Gummi – EPDM70
	4	Spindelgehäuse	Stahl – P235GH / 1.0345 / EN 10217-2
	5	Lager- und Dichtring	Kunststoff – PTFE m. 20 % Kohleanteil
	6	Schaltwelle	Edelstahl, rostfrei – AISI316 / EN 1.4401
	7	Kugel	Edelstahl, rostfrei – AISI304 / 1.4301 / EN 10088-3
	8	Federstützring	Edelstahl, rostfrei – AISI316 / EN 1.4401
	9	Dichtung	Kunststoff – PTFE
	10	Reibring	Kunststoff – PTFE+C
	11	Handhebelkern	Stahl, galvanisiert
	12	Handhebel	PA 66 – Polyamid mit Fiberglas
	15	Flansch	Stahl – P235GH / 1.0345 / EN 10217-2 / ISO 1092-1

Stahlkugelhahn – DN 65 - 125, PN 25

Typ 94102 – Voller Durchgang

Beidseitig Schweißende

Vollverschweißter Stahlkugelhahn

Materialbeschreibung

Siehe nächste Seite

Anwendungen

Absperrkugelhahn für Heizsysteme, Fernwärme, Kühlung und industrielle Anwendungen

Medien

Wasser, Luft und andere, den Stahl nicht angreifende Medien. Nicht für Dampf geeignet. Im Zweifel fragen Sie bitte die BROEN BALLOMAX® Vertriebsabteilung.

Oberflächenbehandlung

Umweltfreundliche Korrosionsschutzlackierung.

Betätigung

Der Standard-Handhebel kann um 180° versetzt werden.

Zulassungen und Zertifikate

BROEN ist nach ISO 9001 zertifiziert und nach ISO 14001 umweltzertifiziert. BROEN BALLOMAX® Kugelhähne sind gemäß den Anforderungen der Druckgeräterichtlinie (DGRL) zugelassen. Alle Kugelhähne ab DN 40 sind CE-gekennzeichnet. Ein Abnahmeprüfzeugnis 3.1 nach EN 10204 kann auf Wunsch ausgestellt werden.

Hinweis

Auf Anfrage sind diese Nennweiten mit ISO-Flansch lieferbar. Wir empfehlen den Einbau eines BROEN-Getriebes für DN 100 - 125.

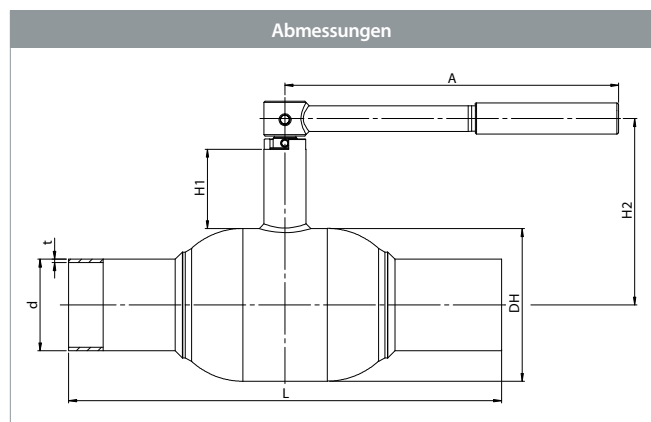

DN	BROEN Nr.	Ø Kugelbohrung	Kvs	Nettogewicht kg	Alle Maßangaben in mm						
					DH	d	t	L	H1	H2	A
65	9410225065 010	65	498	6,70	127	76,1	2,9	360	66	155	275
80	9410225080 010	80	754	10,51	152	88,9	3,2	370	81	192	365
100	9410225100 010	100	1159	14,30	178	114,3	3,6	390	91	218	365
125	9410225125 010	125	1841	25,20	219	133,7	3,6	390	90	248	650

Stahlkugelhahn – DN 65 - 125, PN 25

Typ 94102 – Voller Durchgang



Technische Zeichnung		Materialbeschreibung	
	1	Schweißende	Stahl – P235GH / 1.0345 / EN 10217-2
	5	Gehäuse	Stahl – P235GH / 1.0345 / EN 10217-2
	6	Kugel	Edelstahl, rostfrei – AISI304L / 1.4306 / EN 10217-7
	7	Sitzdichtung	PTFE m. 20 % Kohleanteil
	8	Sitzringkammerung	Stahl – DC01 / 1.0330 / EN 10130
	9	Federelement	Stahl – C75S / 1.1248 / EN 10132-4
	11	Spindelgehäuse	Stahl – S355J2+N / 1.0570 / EN 10025-2
	12	Schaltwelle	Edelstahl, rostfrei – ASTM420 / 1.4021 / EN 10088-3
	13	Federscheibe	Edelstahl, rostfrei – AISI304 / 1.4301 / EN 10088-3
	14	Dichtelement	PTFE m. 20 % Kohleanteil
	15	O-Ringe	Gummi – EPDM70
	16	Sitzringkammerung	PTFE m. 20 % Kohleanteil
	17	O-Ringe	Gummi – FPM70
	18	Druckring	Edelstahl, rostfrei – AISI303 / 1.4305 / EN 10088-3
19	Hohlspannstift	Stahl, gehärtet	
20	Handhebel	Stahl	
22	Lager	Stahl – PTFE	
54	O-Ringe	Gummi – AFLAS	

Zubehör	BROEN Nr.	Abmessungen	Beschreibung
	600584	DN 100	BROEN-Getriebe
	600585	DN 125	
	167245	DN 65	ISO-Flansch
	169245	DN 80	

Stahlkugelhahn – DN 100 - 150, PN 25

Typ 91102 – Voller Durchgang

Beidseitig Schweißende mit ISO-Flansch

Vollverschweißter Stahlkugelhahn

Materialbeschreibung

Siehe nächste Seite

Anwendungen

Absperrkugelhahn für Heizsysteme, Fernwärme, Kühlung und industrielle Anwendungen

Medien

Wasser, Luft und andere, den Stahl nicht angreifende Medien. Nicht für Dampf geeignet. Im Zweifel fragen Sie bitte die BROEN BALLOMAX® Vertriebsabteilung.

Oberflächenbehandlung

Umweltfreundliche Korrosionsschutzlackierung.

Betätigung

Der Standard-Handhebel kann um 180° versetzt werden.

Folgende Bediengeräte sind auf Anfrage erhältlich:

- BROEN-Getriebe
- Elektrische Antriebe

Zulassungen und Zertifikate

BROEN ist nach ISO 9001 zertifiziert und nach ISO 14001 umweltzertifiziert. BROEN BALLOMAX® Kugelhähne sind gemäß den Anforderungen der Druckgeräterichtlinie (DGRL) zugelassen. Alle Kugelhähne ab DN 40 sind CE-gekennzeichnet. Ein Abnahmeprüfzeugnis 3.1 nach EN 10204 kann auf Wunsch ausgestellt werden.

Hinweis

Wir empfehlen den Einbau eines BROEN-Getriebes für DN 125 - 150.

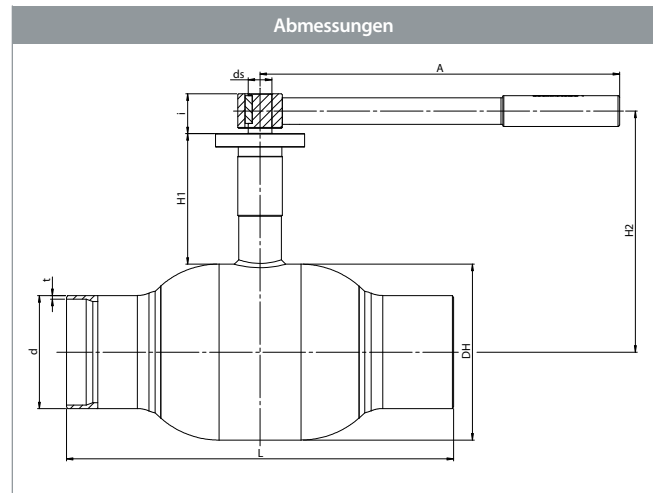

DN	BROEN Nr.	Ø Kugelbohrung	Kvs	Nettogewicht kg	Alle Maßangaben in mm									
					DH	d	t	L	H1	H2	ds	i	A	ISO
100	9110225100 010	125	1159	15,1	178	114,3	3,6	390	132	240	24	40	365	F07
125	9110225125 010	125	1841	26,5	219	139,7	3,6	350	136	272	30	50	650	F10
150	9110225150 010	150	2652	31,4	267	168,3	4,0	390	156	321	30	60	900	F12

Stahlkugelhahn – DN 100 - 150, PN 25

Typ 91102 – Voller Durchgang



Technische Zeichnung		Materialbeschreibung	
	1	Schweißende	Stahl – P235GH / 1.0345 / EN 10217-2
	5	Gehäuse	Stahl – P235GH / 1.0345 / EN 10217-2
	6	Kugel	Edelstahl, rostfrei – AISI304L / 1.4306 / EN 10217-7
	7	Sitzdichtung	PTFE m. 20 % Kohleanteil
	8	Sitzringkammerung	Stahl – DC01 / 1.0330 / EN 10130
	9	Federelement	Stahl – C75S / 1.1248 / EN 10132-4
	11	Spindelgehäuse	Stahl – S355J2+N / 1.0570 / EN 10025-2
	12	Schaltwelle	Edelstahl, rostfrei – ASTM420 / 1.4021 / EN 10088-3
	13	Federscheibe	Edelstahl, rostfrei – AISI304 / 1.4301 / EN 10088-3
	14	Dichtelement	PTFE m. 20 % Kohleanteil
	15	O-Ringe	Gummi – EPDM70
	17	O-Ringe	Gummi – FPM70
	18	Druckring	Edelstahl, rostfrei – AISI303 / 1.4305 / EN 10088-3
	20	Handhebel	Stahl
	22	Lager	Stahl – PTFE
	23	ISO-Flansch	Stahl – S235JRG2 / 1.0038 / EN 10025-2
25	Reibungsdichtung	PTFE m. 20 % Kohleanteil	
30	Segering	Stahl	
54	O-Ringe	Gummi – AFLAS	

Zubehör	BROEN Nr.	Abmessungen	Beschreibung
	600584	DN 100	BROEN-Getriebe
	600585	DN 125	
	600586	DN 150	

Stahlkugelhahn – DN 100 - 150, PN 25

Typ 91102 – Voller Durchgang

Beidseitig Schweißende mit ISO-Flansch und BROEN-Getriebe

Vollverschweißter Stahlkugelhahn

Materialbeschreibung

Siehe nächste Seite

Anwendungen

Absperrkugelhahn für Heizsysteme, Fernwärme, Kühlung und industrielle Anwendungen

Medien

Wasser, Luft und andere, den Stahl nicht angreifende Medien. Nicht für Dampf geeignet. Im Zweifel fragen Sie bitte die BROEN BALLOMAX® Vertriebsabteilung.

Oberflächenbehandlung

Umweltfreundliche Korrosionsschutzlackierung.

Zulassungen und Zertifikate

BROEN ist nach ISO 9001 zertifiziert und nach ISO 14001 umweltzertifiziert. BROEN BALLOMAX® Kugelhähne sind gemäß den Anforderungen der Druckgeräterichtlinie (DGRL) zugelassen. Alle Kugelhähne ab DN 40 sind CE-gekennzeichnet. Ein Abnahmeprüfzeugnis 3.1 nach EN 10204 kann auf Wunsch ausgestellt werden.

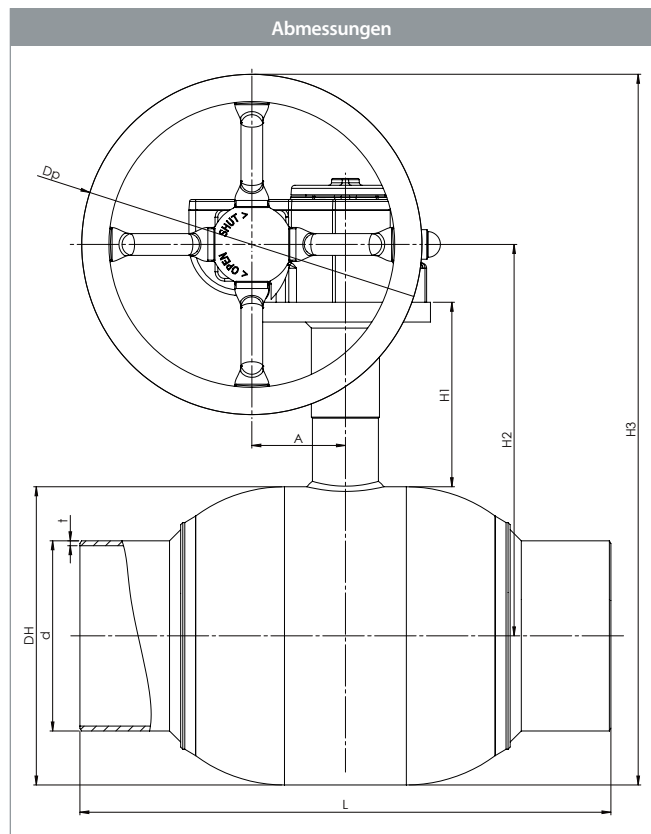

DN	BROEN Nr.	Ø Kugelbohrung	Kvs	Nettogewicht kg	Alle Maßangaben in mm								
					DH	d	t	L	H1	H2	H3	Dp	A
100	9110225100 480	100	1159	23,20	178	114,3	3,6	380	132	221	424	160	52,5
125	9110225125 480	125	1841	32,53	219	139,7	3,6	380	135	245	522	250	69,0
150	9110225150 480	150	2652	40,38	267	168,3	4,0	390	155	289	590	250	69,0

Stahlkugelhahn – DN 100 - 150, PN 25

Typ 91102 – Voller Durchgang



Technische Zeichnung		Materialbeschreibung	
	1	Schweißende	Stahl – P235GH / 1.0345 / EN 10217-2
	5	Gehäuse	Stahl – P235GH / 1.0345 / EN 10217-2
	6	Kugel	Edelstahl, rostfrei – AISI304L / 1.4306 / EN 10217-7
	7	Sitzdichtung	PTFE m. 20 % Kohleanteil
	8	Sitzringkammerung	Stahl – DC01 / 1.0330 / EN 10130
	9	Federelement	Stahl – C75S / 1.1248 / EN 10132-4
	11	Spindelgehäuse	Stahl – S355J2+N / 1.0570 / EN 10025-2
	12	Schaltwelle	Edelstahl, rostfrei – ASTM420 / 1.4021 / EN 10088-3
	15	O-Ringe	Gummi – EPDM70
	16	Sitzringkammerung	PTFE m. 20 % Kohleanteil
	17	O-Ringe	Gummi – FPM70
	18	Druckring	Edelstahl, rostfrei – AISI303 / 1.4305 / EN 10088-3
	22	Lager	Stahl – PTFE
	23	ISO-Flansch	Stahl – S235JRG2 / 1.0038 / EN 10025-2
25	Reibungsdichtung	PTFE m. 20 % Kohleanteil	
30	Segerring	Stahl	
47	Getriebe	-	

Stahlkugelhahn – DN 200 - 400, PN 25

Typ 86202 / 86002 – Voller Durchgang

Beidseitig Schweißende mit kurzer Schaltwelle

Vollverschweißter Stahlkugelhahn

Materialbeschreibung

Siehe nächste Seite

Anwendungen

Absperrkugelhahn für Heizsysteme, Fernwärme, Kühlung und industrielle Anwendungen

Medien

Wasser, Luft und andere, den Stahl nicht angreifende Medien. Nicht für Dampf geeignet. Im Zweifel fragen Sie bitte die BROEN BALLOMAX® Vertriebsabteilung.

Oberflächenbehandlung

Umweltfreundliche Korrosionsschutzlackierung.

Betätigung

Folgende Bediengeräte sind auf Anfrage erhältlich:

- BROEN-Getriebe.
- Elektrische Antriebe

Zulassungen und Zertifikate

BROEN ist nach ISO 9001 zertifiziert und nach ISO 14001 umweltzertifiziert. BROEN BALLOMAX® Kugelhähne sind gemäß den Anforderungen der Druckgeräterichtlinie (DGRL) zugelassen. Alle Kugelhähne ab DN 40 sind CE-gekennzeichnet. Ein Abnahmeprüfzeugnis 3.1 nach EN 10204 kann auf Wunsch ausgestellt werden.

Hinweis

Wir empfehlen den Einbau eines BROEN-Getriebes.

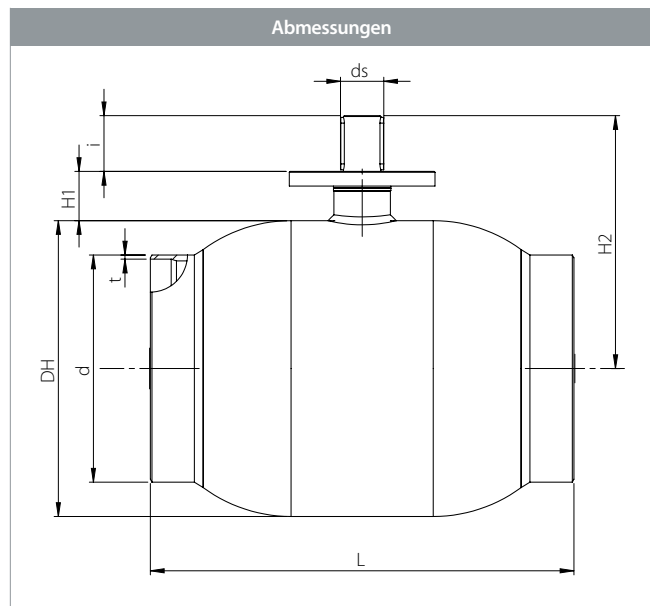

DN	BROEN Nr.	Ø Kugelbohrung	Kvs	Nettogewicht kg	Alle Maßangaben in mm								
					DH	d	t	L	H1	H2	ds	i	ISO
200	8620225200 000	200	9200	82,1	356	219,1	6,3	533	60,2	304	45	67	F14
250	8620225250 000	250	13500	135,4	457	273,0	5,6	650	69,2	382	50	84	F16
300	8600225300 000	305	21600	249,7	508	323,9	5,6	819	82,5	437	60	100	F16
400	8600225400 000	400	35000	463,6	660	406,4	6,3	991	105,0	547	80	112	F30

Stahlkugelhahn – DN 200 - 400, PN 25



Typ 86202 / 86002 – Voller Durchgang

Technische Zeichnung		Materialbeschreibung	
	1	Schweißende	Stahl – P235GH / 1.0345 / EN 10217-2
	5	Gehäuse	Stahl – P235GH / 1.0345 / EN 10217-2
	6	Kugel	Edelstahl, rostfrei – AISI304L / 1.4306 / EN 10217-7
	7	Sitzdichtung	PTFE m. 20 % Kohleanteil
	10	Haltering	Stahl – S355J2+N / 1.0570 / EN 10025-2
	12	Schaltwelle	Edelstahl, rostfrei – ASTM420 / 1.4021 / EN 10088-3
	15	O-Ringe	Gummi – EPDM70
	16	Sitzringkammerung	PTFE m. 20 % Kohleanteil
	17	O-Ringe	Gummi – FPM70
	23	ISO-Flansch	Stahl – S235JRG2 / 1.0038 / EN 10025-2
	27	O-Ringe	Gummi – EPDM70
	29	Feder	Stahl
	30	Segering	Stahl
	48	Spindelgehäuse	Stahl – P235GH / 1.0345 / EN 10216-2
	49	Lager	PTFE Stahl, gekammert
	50	Reibring	Rotguss
51	Gehäuseendplatte	Stahl – S355J2H – EN 10210	
52	Sitzringkammerung	Stahl – S355J2H – EN 10210	
53	Spiralfedern	Edelstahl, rostfrei – AISI304 / 1.4301 / EN 10088-3	

Zubehör	BROEN Nr.	Abmessungen	Beschreibung
	600587	DN 200	BROEN-Getriebe
	600588	DN 250	
	600589	DN 300	
	600590	DN 400	

Stahlkugelhahn – DN 200 - 400, PN 25

Typ 86202 / 86002 – Voller Durchgang

Beidseitig Schweißende mit kurzer Schaltwelle und BROEN-Getriebe

Vollverschweißter Stahlkugelhahn

Materialbeschreibung

Siehe nächste Seite

Anwendungen

Absperrkugelhahn für Heizsysteme, Fernwärme, Kühlung und industrielle Anwendungen

Medien

Wasser, Luft und andere, den Stahl nicht angreifende Medien. Nicht für Dampf geeignet. Im Zweifel fragen Sie bitte die BROEN BALLOMAX® Vertriebsabteilung.

Oberflächenbehandlung

Umweltfreundliche Korrosionsschutzlackierung.

Zulassungen und Zertifikate

BROEN ist nach ISO 9001 zertifiziert und nach ISO 14001 umweltzertifiziert. BROEN BALLOMAX® Kugelhähne sind gemäß den Anforderungen der Druckgeräterichtlinie (DGRL) zugelassen. Alle Kugelhähne ab DN 40 sind CE-gekennzeichnet. Ein Abnahmeprüfzeugnis 3.1 nach EN 10204 kann auf Wunsch ausgestellt werden.

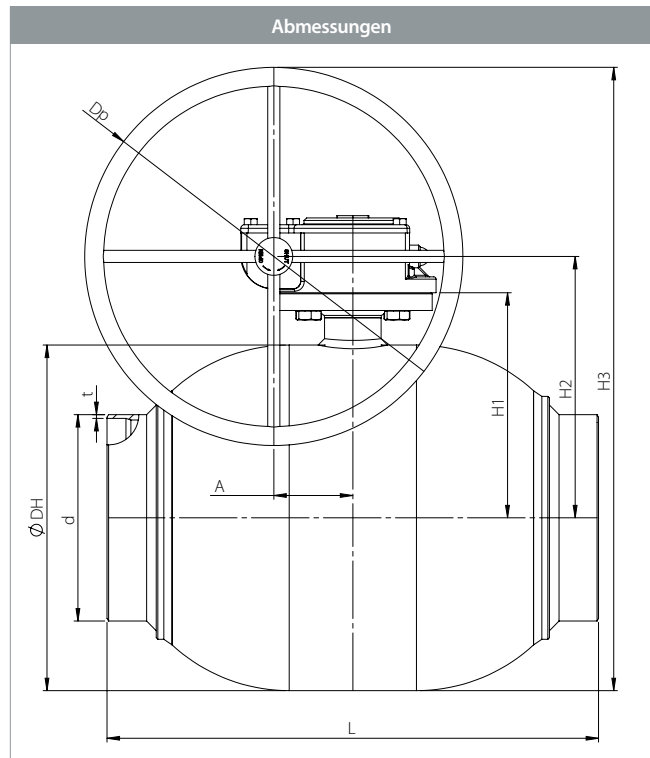

					Alle Maßangaben in mm								
DN	BROEN Nr.	Ø Kugelbohrung	Kvs	Nettogewicht kg	DH	d	t	L	H1	H2	H3	Dp	A
200	8620225200 480	200	9200	84,2	356	219,1	6,3	533	60,2	275	500,0	450	68,8
250	8620225250 480	250	13500	140,3	457	273,0	5,6	650	69,2	346	596,0	500	104,5
300	8600225300 480	305	21600	258,1	508	323,9	5,6	819	82,5	387	566,5	350	130,0
400	8600225400 480	400	35000	531,7	660	406,4	6,3	991	105,0	494	719,0	450	182,0

Stahlkugelhahn – DN 200 - 400, PN 25

Typ 86202 / 86002 – Voller Durchgang



Technische Zeichnung		Materialbeschreibung	
	1	Schweißende	Stahl – P235GH / 1.0345 / EN 10217-2
	5	Gehäuse	Stahl – P235GH / 1.0345 / EN 10217-2
	6	Kugel	Edelstahl, rostfrei – AISI304L / 1.4306 / EN 10217-7
	7	Sitzdichtung	PTFE m. 20 % Kohleanteil
	12	Schaltwelle	Edelstahl, rostfrei – ASTM420 / 1.4021 / EN 10088-3
	15	O-Ringe	Gummi – EPDM70
	23	ISO-Flansch	Stahl – S235JRG2 / 1.0038 / EN 10025-2
	27	O-Ringe	Gummi – EPDM70
	48	Spindelgehäuse	Stahl – P235GH / 1.0345 / EN 10216-2
	50	Reibring	Rotguss
	51	Gehäuseendplatte	Stahl – S355J2H – EN 10210
	52	Sitzringkammerung	Stahl – S355J2H – EN 10210
	53	Spiralfedern	Edelstahl, rostfrei – AISI304 / 1.4301 / EN 10088-3

Stahlkugelhahn – DN 200 - 400, PN 25

Typ 86212 / 86012 – Voller Durchgang

Beidseitig Schweißende mit langer Schaltwelle

Vollverschweißter Stahlkugelhahn

Materialbeschreibung

Siehe nächste Seite

Anwendungen

Absperrkugelhahn für Heizsysteme, Fernwärme, Kühlung und industrielle Anwendungen

Medien

Wasser, Luft und andere, den Stahl nicht angreifende Medien. Nicht für Dampf geeignet. Im Zweifel fragen Sie bitte die BROEN BALLOMAX® Vertriebsabteilung.

Oberflächenbehandlung

Umweltfreundliche Korrosionsschutzlackierung.

Betätigung

Folgende Bediengeräte sind auf Anfrage erhältlich:

- BROEN-Getriebe.
- Elektrische Antriebe

Zulassungen und Zertifikate

BROEN ist nach ISO 9001 zertifiziert und nach ISO 14001 umweltzertifiziert. BROEN BALLOMAX® Kugelhähne sind gemäß den Anforderungen der Druckgeräterichtlinie (DGRL) zugelassen. Alle Kugelhähne ab DN 40 sind CE-gekennzeichnet. Ein Abnahmeprüfzeugnis 3.1 nach EN 10204 kann auf Wunsch ausgestellt werden.

Hinweis

Wir empfehlen den Einbau eines BROEN-Getriebes.

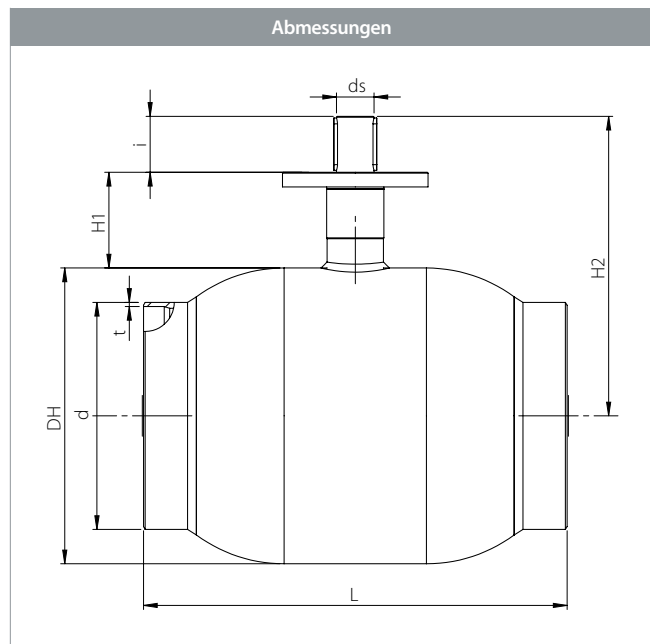

DN	BROEN Nr.	Ø Kugelbohrung	Kvs	Nettogewicht kg	Alle Maßangaben in mm								
					DH	d	t	L	H1	H2	ds	i	ISO
200	8621225200 000	200	9200	82,7	356	219,1	5,0	533	115	365,0	45	67	F14
250	8621225250 000	250	13500	135,8	457	273,0	5,0	650	130	442,5	50	84	F16
300	8601225300 000	305	21600	253,1	508	323,9	5,6	819	155	506,5	60	100	F16
400	8601225400 000	400	35000	469,9	660	406,4	6,3	991	180	622,4	80	112	F30

Stahlkugelhahn – DN 200 - 400, PN 25

Typ 86212 / 86012 – Voller Durchgang



Technische Zeichnung		Materialbeschreibung	
	1	Schweißende	Stahl – P235GH / 1.0345 / EN 10217-2
	5	Gehäuse	Stahl – P235GH / 1.0345 / EN 10217-2
	6	Kugel	Edelstahl, rostfrei – AISI304L / 1.4306 / EN 10217-7
	7	Sitzdichtung	PTFE m. 20 % Kohleanteil
	10	Haltering	Stahl – S355J2+N / 1.0570 / EN 10025-2
	12	Schaltwelle	Edelstahl, rostfrei – ASTM420 / 1.4021 / EN 10088-3
	15	O-Ringe	Gummi – EPDM70
	16	Sitzringkammerung	PTFE m. 20 % Kohleanteil
	17	O-Ringe	Gummi – FPM70
	23	ISO-Flansch	Stahl – S235JRG2 / 1.0038 / EN 10025-2
	27	O-Ringe	Gummi – EPDM70
	29	Feder	Stahl
	30	Segering	Stahl
	48	Spindelgehäuse	Stahl – P235GH / 1.0345 / EN 10216-2
	49	Lager	PTFE Stahl, gekammert
50	Reibring	Rotguss	
51	Gehäuseendplatte	Stahl – S355J2H – EN 10210	
52	Sitzringkammerung	Stahl – S355J2H – EN 10210	
53	Spiralfedern	Edelstahl, rostfrei – AISI304 / 1.4301 / EN 10088-3	

Zubehör	BROEN Nr.	Abmessungen	Beschreibung
	600587	DN 200	BROEN-Getriebe
	600588	DN 250	
	600589	DN 300	
	600590	DN 400	

Stahlkugelhahn – DN 200 - 400, PN 25

Typ 86212 / 86012 – Voller Durchgang

Beidseitig Schweißende mit langer Schaltwelle und BROEN-Getriebe

Vollverschweißter Stahlkugelhahn

Materialbeschreibung

Siehe nächste Seite

Anwendungen

Absperrkugelhahn für Heizsysteme, Fernwärme, Kühlung und industrielle Anwendungen

Medien

Wasser, Luft und andere, den Stahl nicht angreifende Medien. Nicht für Dampf geeignet. Im Zweifel fragen Sie bitte die BROEN BALLOMAX® Vertriebsabteilung.

Oberflächenbehandlung

Umweltfreundliche Korrosionsschutzlackierung.

Zulassungen und Zertifikate

BROEN ist nach ISO 9001 zertifiziert und nach ISO 14001 umweltzertifiziert. BROEN BALLOMAX® Kugelhähne sind gemäß den Anforderungen der Druckgeräterichtlinie (DGRL) zugelassen. Alle Kugelhähne ab DN 40 sind CE-gekennzeichnet. Ein Abnahmeprüfzeugnis 3.1 nach EN 10204 kann auf Wunsch ausgestellt werden.

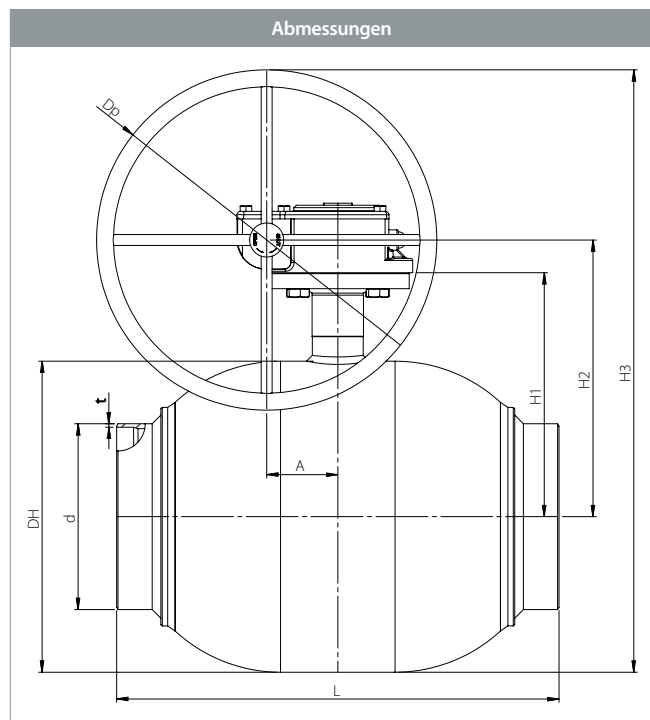

DN	BROEN Nr.	Ø Kugelbohrung	Kvs	Nettogewicht kg	Alle Maßangaben in mm									
					DH	d	t	L	H1	H2	H3	Dp	A	
200	8621225200 480	200	9200	85,8	356	219,1	5,0	533	115	330	555	450	68,8	
250	8621225250 480	250	13500	142,4	457	273,0	5,0	650	130	407	657	500	104,5	
300	8601225300 480	305	21600	261,5	508	323,9	5,6	819	155	460	640	350	130,0	
400	8601225400 480	400	35000	538,0	660	406,4	6,3	991	180	569	794	450	182,0	

Stahlkugelhahn – DN 200 - 400, PN 25

Typ 86212 / 86012 – Voller Durchgang



Technische Zeichnung		Materialbeschreibung	
	1	Schweißende	Stahl – P235GH / 1.0345 / EN 10217-2
	5	Gehäuse	Stahl – P235GH / 1.0345 / EN 10217-2
	6	Kugel	Edelstahl, rostfrei – AISI304L / 1.4306 / EN 10217-7
	7	Sitzdichtung	PTFE m. 20 % Kohleanteil
	12	Schaltwelle	Edelstahl, rostfrei – ASTM420 / 1.4021 / EN 10088-3
	15	O-Ringe	Gummi – EPDM70
	23	ISO-Flansch	Stahl – S235JRG2 / 1.0038 / EN 10025-2
	27	O-Ringe	Gummi – EPDM70
	48	Spindelgehäuse	Stahl – P235GH / 1.0345 / EN 10216-2
	50	Reibring	Rotguss
	51	Gehäuseendplatte	Stahl – S355J2H – EN 10210
	52	Sitzringkammerung	Stahl – S355J2H – EN 10210
	53	Spiralfedern	Edelstahl, rostfrei – AISI304 / 1.4301 / EN 10088-3

Stahlkugelhahn – DN 20 - 50, PN 40

Typ 94104 – Voller Durchgang

Flansch × Schweißende

Vollverschweißter Stahlkugelhahn

Materialbeschreibung

Siehe nächste Seite

Anwendungen

Absperrkugelhahn für Heizsysteme, Fernwärme, Kühlung und industrielle Anwendungen

Medien

Wasser, Luft und andere, den Stahl nicht angreifende Medien. Nicht für Dampf geeignet. Im Zweifel fragen Sie bitte die BROEN BALLOMAX® Vertriebsabteilung.

Oberflächenbehandlung

Umweltfreundliche Korrosionsschutzlackierung.

Betätigung

Der Standard-Handhebel kann um 180 ° versetzt werden.

Zulassungen und Zertifikate

BROEN ist nach ISO 9001 zertifiziert und nach ISO 14001 umweltzertifiziert. BROEN BALLOMAX® Kugelhähne sind gemäß den Anforderungen der Druckgeräterichtlinie (DGRL) zugelassen. Alle Kugelhähne ab DN 40 sind CE-gekennzeichnet. Ein Abnahmeprüfzeugnis 3.1 nach EN 10204 kann auf Wunsch ausgestellt werden.

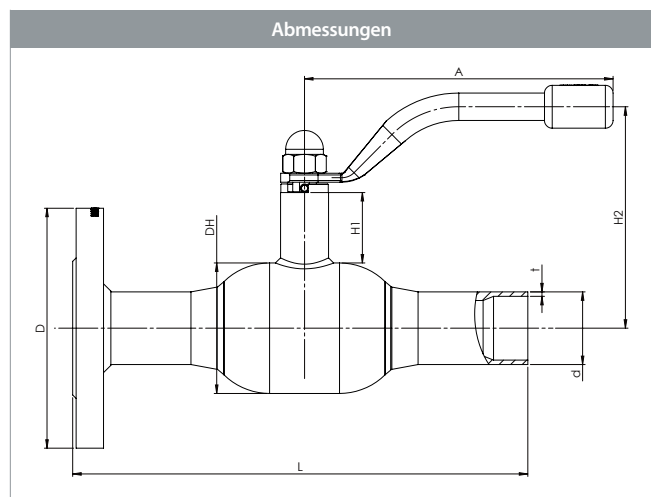

DN	BROEN Nr.	Ø Kugelbohrung	Kvs	Nettogewicht kg	Alle Maßangaben in mm							
					DH	D	d	t	L	H1	H2	A
20	94104020S312400	20	57	2,4	51	105	26,9	2,0	235	47,2	119,5	140
25	94104025S312500	25	81	2,4	57	115	33,7	2,6	235	48,0	124,0	140
32	94104032S312600	32	133	4,1	76	140	42,4	2,6	265	41,0	127,0	140
40	94104040S312700	40	229	4,9	89	150	48,3	2,6	265	41,1	133,0	180
50	94104050S312800	50	295	6,8	108	165	60,3	2,9	306	66,0	145,0	180

Stahlkugelhahn – DN 20 - 50, PN 40

Typ 94104 – Voller Durchgang



Technische Zeichnung		Materialbeschreibung	
	1	Schweißende	Stahl – P235GH / 1.0345 / EN 10217-2
	2	Flansch	Stahl – S235JRG2 / 1.0038 / EN 10025-2
	5	Gehäuse	Stahl – P235GH / 1.0345 / EN 10217-2
	6	Kugel	Edelstahl, rostfrei – AISI304L / 1.4306 / EN 10217-7
	7	Sitzdichtung	PTFE m. 20 % Kohleanteil
	8	Sitzringkammerung	Stahl – DC01 / 1.0330 / EN 10130
	9	Federelement	Stahl – C75S / 1.1248 / EN 10132-4
	11	Spindelgehäuse	Stahl – S355J2+N / 1.0570 / EN 10025-2
	12	Schaltwelle	Edelstahl, rostfrei – ASTM420 / 1.4021 / EN 10088-3
	13	Federscheibe	Edelstahl, rostfrei – AISI304 / 1.4301 / EN 10088-3
	14	Dichtelement	PTFE m. 20 % Kohleanteil
	15	O-Ringe	Gummi – EPDM70
	16	Sitzringkammerung	PTFE m. 20 % Kohleanteil
	17	O-Ringe	Gummi – FPM70
	18	Druckring	Edelstahl, rostfrei – AISI303 / 1.4305 / EN 10088-3
	19	Hohlspannstift	Stahl, gehärtet
	20	Handhebel	Stahl
	21	Hutmutter	Stahl, galvanisiert

Zubehör	BROEN Nr.	Abmessungen	Beschreibung
	66050010 000 – gelb	DN 20 - 25	Knebelgriffe in drei Farben – Gelb, Blau und Rot. Knebelgriff werksseitig montiert auf Anfrage
	66050010 003 – blau		
	66050010 004 – rot		
	66050040 000 – gelb	DN 32 - 40	
	66050040 003 – blau		
	66050040 004 – rot		
	203245	DN 20 - 25	ISO-Flansch
	208245	DN 32 - 40	
	167245	DN 50	
	66160010 000	DN 20 - 25	Betätigungssechskant
	66160040 000	DN 32 - 40	
	66160065 000	DN 50	

Stahlkugelhahn – DN 65 - 100, PN 25

Typ 94104 – Voller Durchgang

Flansch × Schweißende

Vollverschweißter Stahlkugelhahn

Materialbeschreibung

Siehe nächste Seite

Anwendungen

Absperrkugelhahn für Heizsysteme, Fernwärme, Kühlung und industrielle Anwendungen

Medien

Wasser, Luft und andere, den Stahl nicht angreifende Medien. Nicht für Dampf geeignet. Im Zweifel fragen Sie bitte die BROEN BALLOMAX® Vertriebsabteilung.

Oberflächenbehandlung

Umweltfreundliche Korrosionsschutzlackierung.

Betätigung

Der Standard-Handhebel kann um 180 ° versetzt werden.

Zulassungen und Zertifikate

BROEN ist nach ISO 9001 zertifiziert und nach ISO 14001 umweltzertifiziert. BROEN BALLOMAX® Kugelhähne sind gemäß den Anforderungen der Druckgeräterichtlinie (DGRL) zugelassen. Alle Kugelhähne ab DN 40 sind CE-gekennzeichnet. Ein Abnahmeprüfzeugnis 3.1 nach EN 10204 kann auf Wunsch ausgestellt werden.

Hinweis

Größere Abmessungen DN 125 - 400 auf Anfrage.

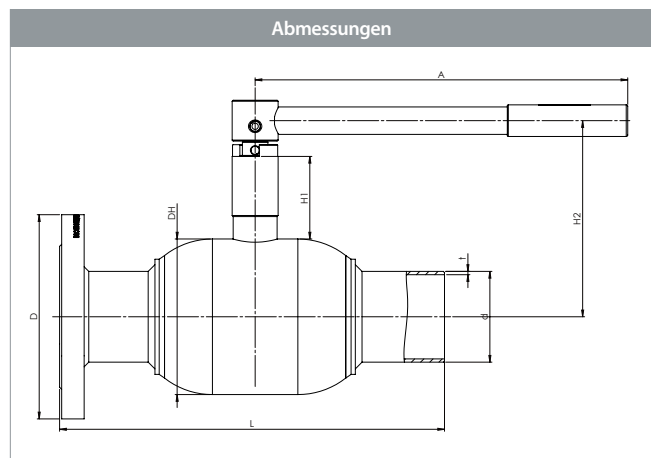

DN	BROEN Nr.	Ø Kugelbohrung	Kvs	Nettogewicht kg	Alle Maßangaben in mm							
					DH	D	d	t	L	H1	H2	A
65	94104065S617800	65	498	9,8	127	185	76,1	2,9	366,0	66	155	275
80	94104080S344400	80	754	15,2	152	200	88,9	3,2	377,5	81	192	365
100	94104100S617900	100	1159	19,9	178	235	114,3	3,6	397,5	91	218	365

Stahlkugelhahn – DN 65 - 100, PN 25

Typ 94104 – Voller Durchgang



Technische Zeichnung		Materialbeschreibung	
	1	Schweißende	Stahl – P235GH / 1.0345 / EN 10217-2
	2	Flansch	Stahl – S235JRG2 / 1.0038 / EN 10025-2
	5	Gehäuse	Stahl – P235GH / 1.0345 / EN 10217-2
	6	Kugel	Edelstahl, rostfrei – AISI304L / 1.4306 / EN 10217-7
	7	Sitzdichtung	PTFE m. 20 % Kohleanteil
	8	Sitzringkammerung	Stahl – DC01 / 1.0330 / EN 10130
	9	Federelement	Stahl – C75S / 1.1248 / EN 10132-4
	11	Spindelgehäuse	Stahl – S355J2+N / 1.0570 / EN 10025-2
	12	Schaltwelle	Edelstahl, rostfrei – ASTM420 / 1.4021 / EN 10088-3
	13	Federscheibe	Edelstahl, rostfrei – AISI304 / 1.4301 / EN 10088-3
	14	Dichtelement	PTFE m. 20 % Kohleanteil
	15	O-Ringe	Gummi – EPDM70
	16	Sitzringkammerung	PTFE m. 20 % Kohleanteil
	17	O-Ringe	Gummi – FPM70
	18	Druckring	Edelstahl, rostfrei – AISI303 / 1.4305 / EN 10088-3
	19	Hohlspannstift	Stahl, gehärtet
	20	Handhebel	Stahl
	22	Lager	Stahl – PTFE

Zubehör	BROEN Nr.	Abmessungen	Beschreibung
	167245	DN 65	ISO-Flansch
	169245	DN 80	
	66160065 000	DN 65	Betätigungssechskant
	66164100 000	DN 80	
	66161100 000	DN 100	

Stahlkugelhahn – DN 65 - 100, PN 16

Typ 94104 – Voller Durchgang

Flansch × Schweißende

Vollverschweißter Stahlkugelhahn

Materialbeschreibung

Siehe nächste Seite

Anwendungen

Absperrkugelhahn für Heizsysteme, Fernwärme, Kühlung und industrielle Anwendungen

Medien

Wasser, Luft und andere, den Stahl nicht angreifende Medien. Nicht für Dampf geeignet. Im Zweifel fragen Sie bitte die BROEN BALLOMAX® Vertriebsabteilung.

Oberflächenbehandlung

Umweltfreundliche Korrosionsschutzlackierung.

Betätigung

Der Standard-Handhebel kann um 180° versetzt werden.

Zulassungen und Zertifikate

BROEN ist nach ISO 9001 zertifiziert und nach ISO 14001 umweltzertifiziert. BROEN BALLOMAX® Kugelhähne sind gemäß den Anforderungen der Druckgeräterichtlinie (DGRL) zugelassen. Alle Kugelhähne ab DN 40 sind CE-gekennzeichnet. Ein Abnahmeprüfzeugnis 3.1 nach EN 10204 kann auf Wunsch ausgestellt werden.

Hinweis

Größere Abmessungen DN 125 - 400 auf Anfrage.

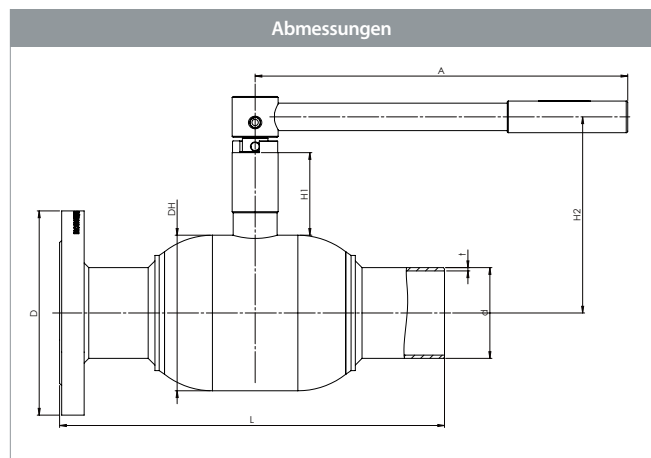

DN	BROEN Nr.	Ø Kugelbohrung	Kvs	Nettogewicht kg	Alle Maßangaben in mm							
					DH	D	d	t	L	H1	H2	A
65	94104065S312900	65	498	9,8	127	185	76,1	2,9	366,0	66	155	275
80	94104080S313000	80	754	14,6	152	200	88,9	3,2	377,5	81	192	365
100	94104100S313100	100	1159	18,3	178	220	114,3	3,6	397,5	91	218	365

Stahlkugelhahn – DN 65 - 100, PN 16

Typ 94104 – Voller Durchgang



Technische Zeichnung		Materialbeschreibung	
	1	Schweißende	Stahl – P235GH / 1.0345 / EN 10217-2
	2	Flansch	Stahl – S235JRG2 / 1.0038 / EN 10025-2
	5	Gehäuse	Stahl – P235GH / 1.0345 / EN 10217-2
	6	Kugel	Edelstahl, rostfrei – AISI304L / 1.4306 / EN 10217-7
	7	Sitzdichtung	PTFE m. 20 % Kohleanteil
	8	Sitzringkammerung	Stahl – DC01 / 1.0330 / EN 10130
	9	Federelement	Stahl – C75S / 1.1248 / EN 10132-4
	11	Spindelgehäuse	Stahl – S355J2+N / 1.0570 / EN 10025-2
	12	Schaltwelle	Edelstahl, rostfrei – ASTM420 / 1.4021 / EN 10088-3
	13	Federscheibe	Edelstahl, rostfrei – AISI304 / 1.4301 / EN 10088-3
	14	Dichtelement	PTFE m. 20 % Kohleanteil
	15	O-Ringe	Gummi – EPDM70
	16	Sitzringkammerung	PTFE m. 20 % Kohleanteil
	17	O-Ringe	Gummi – FPM70
	18	Druckring	Edelstahl, rostfrei – AISI303 / 1.4305 / EN 10088-3
	19	Hohlspannstift	Stahl, gehärtet
	20	Handhebel	Stahl
	22	Lager	Stahl – PTFE

Zubehör	BROEN Nr.	Abmessungen	Beschreibung
	167245	DN 65	ISO-Flansch
	169245	DN 80	
	66160065 000	DN 65	Betätigungssechskant
	66164100 000	DN 80	
	66161100 000	DN 100	

Stahlkugelhahn – DN 15 - 50, PN 40

Typ 94103 – Voller Durchgang

Beidseitig Flansch

Vollverschweißter Stahlkugelhahn

Materialbeschreibung

Siehe nächste Seite

Anwendungen

Absperrkugelhahn für Heizsysteme, Fernwärme, Kühlung und industrielle Anwendungen

Medien

Wasser, Luft und andere, den Stahl nicht angreifende Medien. Nicht für Dampf geeignet. Im Zweifel fragen Sie bitte die BROEN BALLOMAX® Vertriebsabteilung.

Oberflächenbehandlung

Umweltfreundliche Korrosionsschutzlackierung.

Betätigung

Der Standard-Handhebel kann um 180 ° versetzt werden.

Zulassungen und Zertifikate

BROEN ist nach ISO 9001 zertifiziert und nach ISO 14001 umweltzertifiziert. BROEN BALLOMAX® Kugelhähne sind gemäß den Anforderungen der Druckgeräterichtlinie (DGRL) zugelassen. Alle Kugelhähne ab DN 40 sind CE-gekennzeichnet. Ein Abnahmeprüfzeugnis 3.1 nach EN 10204 kann auf Wunsch ausgestellt werden.

Hinweis

Weitere Baulängen und Spezialflansche auf Anfrage lieferbar.

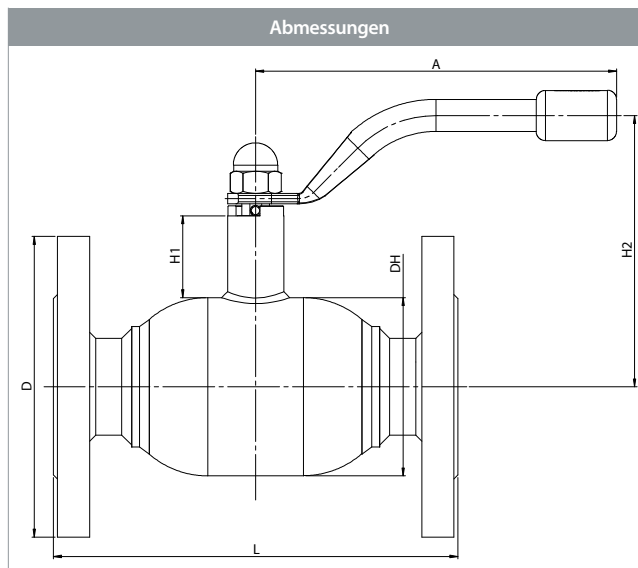

DN	BROEN Nr.	Ø Kugelbohrung	Kvs	Nettogewicht kg	Alle Maßangaben in mm					
					DH	D	L	H1	H2	A
15	9410340015 010	15	32	1,9	42	95	130	47	115	140
20	9410340020 010	20	57	2,7	51	105	150	47	120	140
25	9410340025 010	25	81	3,5	57	115	160	48	124	140
32	9410340032 010	32	133	5,5	76	140	180	41	127	180
40	9410340040 010	40	229	6,8	89	150	200	41	133	180
50	9410340050 010	50	295	9,3	108	165	230	66	145	275

Stahlkugelhahn – DN 15 - 50, PN 40

Typ 94103 – Voller Durchgang



Technische Zeichnung		Materialbeschreibung	
	2	Flansch	Stahl – S235JRG2 / 1.0038 / EN 10025-2
	5	Gehäuse	Stahl – P235GH / 1.0345 / EN 10217-2
	6	Kugel	Edelstahl, rostfrei – AISI304L / 1.4306 / EN 10217-7
	7	Sitzdichtung	PTFE m. 20 % Kohleanteil
	8	Sitzringkammerung	Stahl – DC01 / 1.0330 / EN 10130
	10	Haltering	Stahl – S355J2+N / 1.0570 / EN 10025-2
	11	Spindelgehäuse	Stahl – S355J2+N / 1.0570 / EN 10025-2
	12	Schaltwelle	Edelstahl, rostfrei – ASTM420 / 1.4021 / EN 10088-3
	13	Federscheibe	Edelstahl, rostfrei – AISI304 / 1.4301 / EN 10088-3
	14	Dichtelement	PTFE m. 20 % Kohleanteil
	15	O-Ringe	Gummi – EPDM70
	16	Sitzringkammerung	PTFE m. 20 % Kohleanteil
	17	O-Ringe	Gummi – FPM70
	18	Druckring	Edelstahl, rostfrei – AISI303 / 1.4305 / EN 10088-3
19	Hohlspannstift	Stahl, gehärtet	
20	Handhebel	Stahl	
21	Hutmutter	Stahl, galvanisiert	
34	Lagerbuchse	Stahl – P235GH / 1.0345 / EN 10217-2	

Zubehör	BROEN Nr.	Abmessungen	Beschreibung
	66050010 000 – gelb	DN 20 - 25	Knebelgriffe in drei Farben – Gelb, Blau und Rot. Knebelgriff werksseitig montiert auf Anfrage
	66050010 003 – blau		
	66050010 004 – rot		
	66050040 000 – gelb	DN 32 - 40	
	66050040 003 – blau		
	66050040 004 – rot		
	203245	DN 20 - 25	ISO-Flansch
	208245	DN 32 - 40	
	167245	DN 50	
	66160010 000	DN 20 - 25	Betätigungssechskant
	66160040 000	DN 32 - 40	
	66160065 000	DN 50	

Sondermodell: Mindestlänge – Beidseitig Flansch – DN 15 - 50:

DN	Standardlänge in mm	Mindestlänge in mm
15	130	Auf Anfrage
20	150	118
25	160	130
32	180	135
40	200	150
50	230	165

Stahlkugelhahn – DN 65 - 125, PN 25

Typ 94103 – Voller Durchgang

Beidseitig Flansch

Vollverschweißter Stahlkugelhahn

Materialbeschreibung

Siehe nächste Seite

Anwendungen

Absperrkugelhahn für Heizsysteme, Fernwärme, Kühlung und industrielle Anwendungen

Medien

Wasser, Luft und andere, den Stahl nicht angreifende Medien. Nicht für Dampf geeignet. Im Zweifel fragen Sie bitte die BROEN BALLOMAX® Vertriebsabteilung.

Oberflächenbehandlung

Umweltfreundliche Korrosionsschutzlackierung.

Betätigung

Der Standard-Handhebel kann um 180° versetzt werden.

Zulassungen und Zertifikate

BROEN ist nach ISO 9001 zertifiziert und nach ISO 14001 umweltzertifiziert. BROEN BALLOMAX® Kugelhähne sind gemäß den Anforderungen der Druckgeräterichtlinie (DGRL) zugelassen. Alle Kugelhähne ab DN 40 sind CE-gekennzeichnet. Ein Abnahmeprüfzeugnis 3.1 nach EN 10204 kann auf Wunsch ausgestellt werden.

Hinweis

Wir empfehlen den Einbau eines BROEN-Getriebes für DN 100 - 125. Weitere Baulängen und Spezialflansche auf Anfrage lieferbar.

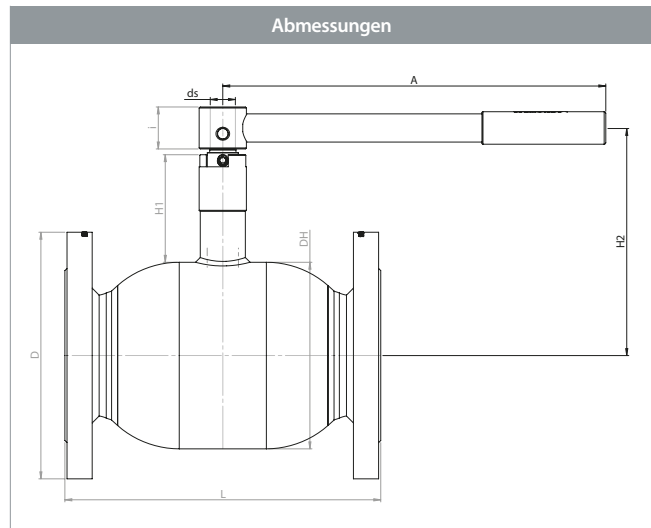

DN	BROEN Nr.	Ø Kugelbohrung	Kvs	Nettogewicht kg	Alle Maßangaben in mm								
					DH	D	L	H1	H2	ds	i	A	ISO
65	9410325065 010	65	498	13,2	127	185	290	66	155	18	31	275	-
80	9410325080 010	80	754	18,6	152	200	280	81	192	24	40	365	-
100	9410325100 010	100	1159	24,5	178	235	300	91	218	24	40	365	-
125	9410325125 010	125	1841	40,5	219	270	325	90	248	30	55	650	F10

Stahlkugelhahn – DN 65 - 125, PN 25

Typ 94103 – Voller Durchgang



Technische Zeichnung		Materialbeschreibung	
	1	Schweißende	Stahl – P235GH / 1.0345 / EN 10217-2
	2	Flansch	Stahl – S235JRG2 / 1.0038 / EN 10025-2
	5	Gehäuse	Stahl – P235GH / 1.0345 / EN 10217-2
	6	Kugel	Edelstahl, rostfrei – AISI304L / 1.4306 / EN 10217-7
	7	Sitzdichtung	PTFE m. 20 % Kohleanteil
	8	Sitzringkammerung	Stahl – DC01 / 1.0330 / EN 10130
	9	Federelement	Stahl – C75S / 1.1248 / EN 10132-4
	11	Spindelgehäuse	Stahl – S355J2+N / 1.0570 / EN 10025-2
	12	Schaltwelle	Edelstahl, rostfrei – ASTM420 / 1.4021 / EN 10088-3
	13	Federscheibe	Edelstahl, rostfrei – AISI304 / 1.4301 / EN 10088-3
	14	Dichtelement	PTFE m. 20 % Kohleanteil
	15	O-Ringe	Gummi – EPDM70
	17	O-Ringe	Gummi – FPM70
	18	Druckring	Edelstahl, rostfrei – AISI303 / 1.4305 / EN 10088-3
	19	Hohlspannstift	Stahl, gehärtet
	20	Handhebel	Stahl
22	Lager	Stahl – PTFE	
23	ISO-Flansch	Stahl – S235JRG2 / 1.0038 / EN 10025-2	
24	Hohlspannstift	Stahl, gehärtet	
25	Reibungsdichtung	PTFE m. 20 % Kohleanteil	
30	Segering	Stahl	
54	O-Ringe	Gummi – AFLAS	

Zubehör	BROEN Nr.	Abmessungen	Beschreibung
	600584	DN 100	BROEN-Getriebe
	600585	DN 125	
	167245	DN 65	ISO-Flansch
	169245	DN 80	
	66160065 000	DN 65	Betätigungssechskant
	66164100 000	DN 80	
	66161100 000	DN 100	
	66161150 000	DN 125	

Sondermodell: Mindestlänge – Beidseitig Flansch – DN 65 - 125:

DN	Standardlänge in mm	Mindestlänge in mm
65	270	206
80	280	224
100	300	244
125	325	272

Stahlkugelhahn – DN 125 - 150, PN 25

Typ 91103 – Voller Durchgang

Beidseitig Flansch mit ISO-Flansch

Vollverschweißter Stahlkugelhahn

Materialbeschreibung

Siehe nächste Seite

Anwendungen

Absperrkugelhahn für Heizsysteme, Fernwärme, Kühlung und industrielle Anwendungen

Medien

Wasser, Luft und andere, den Stahl nicht angreifende Medien. Nicht für Dampf geeignet. Im Zweifel fragen Sie bitte die BROEN BALLOMAX® Vertriebsabteilung.

Oberflächenbehandlung

Umweltfreundliche Korrosionsschutzlackierung.

Betätigung

Der Standard-Handhebel kann um 180° versetzt werden.

Folgende Bediengeräte sind auf Anfrage erhältlich:

- BROEN-Getriebe.
- Elektrische Antriebe

Zulassungen und Zertifikate

BROEN ist nach ISO 9001 zertifiziert und nach ISO 14001 umweltzertifiziert. BROEN BALLOMAX® Kugelhähne sind gemäß den Anforderungen der Druckgeräterichtlinie (DGRL) zugelassen. Alle Kugelhähne ab DN 40 sind CE-gekennzeichnet. Ein Abnahmeprüfzeugnis 3.1 nach EN 10204 kann auf Wunsch ausgestellt werden.

Hinweis

Standardmäßig werden Kugelhähne DN 150 mit ISO-Flansch und ohne Handhebel geliefert. Wir empfehlen den Einbau eines BROEN-Getriebes. Weitere Baulängen und Spezialflansche auf Anfrage lieferbar.

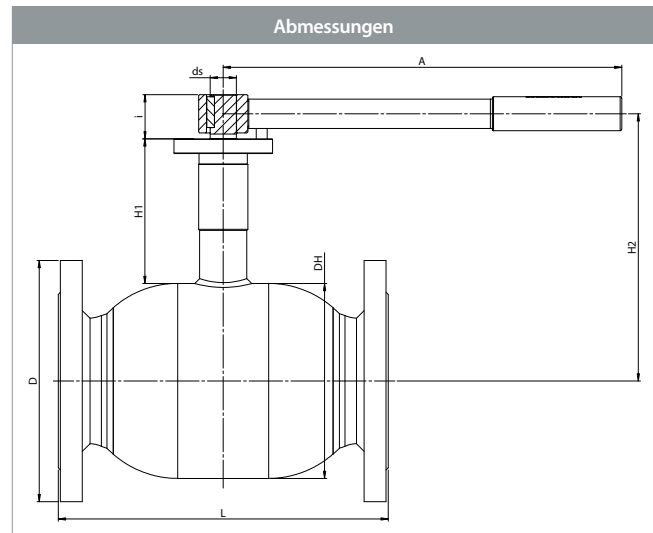

DN	BROEN Nr.	Ø Kugelbohrung	Kvs	Nettogewicht kg	Alle Maßangaben in mm								
					DH	D	L	H1	H2	ds	i	A	ISO
125	9110325125 010	125	1841	38,0	219	270	325	136	272	30	50	650	F10
150	9110325150 000	150	2652	47,7	267	300	350	156	321	30	60	-	F12

Stahlkugelhahn – DN 125 - 150, PN 25

Typ 91103 – Voller Durchgang



Technische Zeichnung		Materialbeschreibung	
	2	Flansch	Stahl – S235JRG2 / 1.0038 / EN 10025-2
	5	Gehäuse	Stahl – P235GH / 1.0345 / EN 10217-2
	6	Kugel	Edelstahl, rostfrei – AISI304L / 1.4306 / EN 10217-7
	7	Sitzdichtung	PTFE m. 20 % Kohleanteil
	8	Sitzringkammerung	Stahl – DC01 / 1.0330 / EN 10130
	9	Federelement	Stahl – C75S / 1.1248 / EN 10132-4
	11	Spindelgehäuse	Stahl – S355J2+N / 1.0570 / EN 10025-2
	12	Schaltwelle	Edelstahl, rostfrei – ASTM420 / 1.4021 / EN 10088-3
	13	Federscheibe	Edelstahl, rostfrei – AISI304 / 1.4301 / EN 10088-3
	14	Dichtelement	PTFE m. 20 % Kohleanteil
	15	O-Ringe	Gummi – EPDM70
	17	O-Ringe	Gummi – FPM70
	18	Druckring	Edelstahl, rostfrei – AISI303 / 1.4305 / EN 10088-3
	19	Hohlspannstift	Stahl, gehärtet
	20	Handhebel	Stahl
22	Lager	Stahl – PTFE	
23	ISO-Flansch	Stahl – S235JRG2 / 1.0038 / EN 10025-2	
25	Reibungsdichtung	PTFE m. 20 % Kohleanteil	
30	Segering	Stahl	
54	O-Ringe	Gummi – AFLAS	

Zubehör	BROEN Nr.	Abmessungen	Beschreibung
	600585	DN 125	BROEN-Getriebe
	600586	DN 150	
	66161150 000	DN 125	Betätigungssechskant

Sondermodell: Mindestlänge – Beidseitig Flansch – DN 125 - 150:

DN	Standardlänge in mm	Mindestlänge in mm
125	325	272
150	350	300

Stahlkugelhahn – DN 100 - 150, PN 25

Typ 91103 – Voller Durchgang

Beidseitig Flansch mit ISO-Flansch und BROEN-Getriebe

Vollverschweißter Stahlkugelhahn

Materialbeschreibung

Siehe nächste Seite

Anwendungen

Absperrkugelhahn für Heizsysteme, Fernwärme, Kühlung und industrielle Anwendungen

Medien

Wasser, Luft und andere, den Stahl nicht angreifende Medien. Nicht für Dampf geeignet. Im Zweifel fragen Sie bitte die BROEN BALLOMAX® Vertriebsabteilung.

Oberflächenbehandlung

Umweltfreundliche Korrosionsschutzlackierung.

Zulassungen und Zertifikate

BROEN ist nach ISO 9001 zertifiziert und nach ISO 14001 umweltzertifiziert. BROEN BALLOMAX® Kugelhähne sind gemäß den Anforderungen der Druckgeräterichtlinie (DGRL) zugelassen. Alle Kugelhähne ab DN 40 sind CE-gekennzeichnet. Ein Abnahmeprüfzeugnis 3.1 nach EN 10204 kann auf Wunsch ausgestellt werden.

Hinweis

Weitere Baulängen und Spezialflansche auf Anfrage lieferbar.

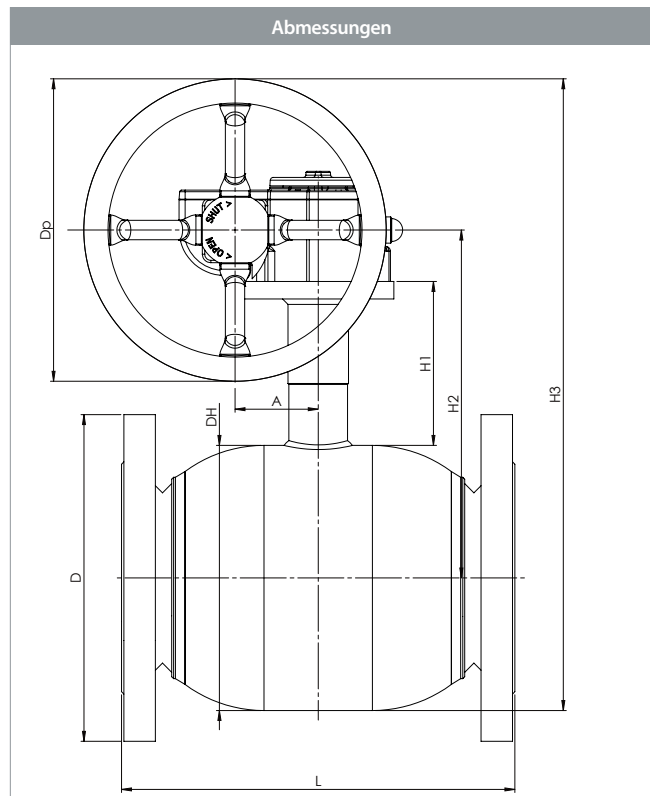

DN	BROEN Nr.	Ø Kugelbohrung	Kvs	Nettogewicht kg	Alle Maßangaben in mm							
					DH	D	L	H1	H2	H3	Dp	A
100	9110325100 480	100	1159	29,4	178	235	300	132	255	335	160	52
125	9110325125 480	125	1841	45,6	219	270	325	136	272	522	250	69
150	9110325150 480	150	2652	56,3	267	300	350	156	321	590	250	69

Stahlkugelhahn – DN 100 - 150, PN 25



Typ 91103 – Voller Durchgang

Technische Zeichnung		Materialbeschreibung	
	1	Schweißende	Stahl – P235GH / 1.0345 / EN 10217-2
	2	Flansch	Stahl – S235JRG2 / 1.0038 / EN 10025-2
	5	Gehäuse	Stahl – P235GH / 1.0345 / EN 10217-2
	6	Kugel	Edelstahl, rostfrei – AISI304L / 1.4306 / EN 10217-7
	7	Sitzdichtung	PTFE m. 20 % Kohleanteil
	8	Sitzringkammerung	Stahl – DC01 / 1.0330 / EN 10130
	9	Federelement	Stahl – C75S / 1.1248 / EN 10132-4
	11	Spindelgehäuse	Stahl – S355J2+N / 1.0570 / EN 10025-2
	12	Schaltwelle	Edelstahl, rostfrei – ASTM420 / 1.4021 / EN 10088-3
	14	Dichtelement	PTFE m. 20 % Kohleanteil
	15	O-Ringe	Gummi – EPDM70
	16	Sitzringkammerung	PTFE m. 20 % Kohleanteil
	17	O-Ringe	Gummi – FPM70
	18	Druckring	Edelstahl, rostfrei – AISI303 / 1.4305 / EN 10088-3
22	Lager	Stahl – PTFE	
23	ISO-Flansch	Stahl – S235JRG2 / 1.0038 / EN 10025-2	
47	Getriebe	-	

Sondermodell: Mindestlänge – Beidseitig Flansch – DN 100 - 150:

DN	Standardlänge in mm	Mindestlänge in mm
100	-	-
125	325	272
150	350	300

Stahlkugelhahn – DN 200 - 400, PN 25

Typ 86204 / 86004 – Voller Durchgang

Beidseitig Flansch mit kurzer Schaltwelle

Vollverschweißter Stahlkugelhahn

Materialbeschreibung

Siehe nächste Seite

Anwendungen

Absperrkugelhahn für Heizsysteme, Fernwärme, Kühlung und industrielle Anwendungen

Medien

Wasser, Luft und andere, den Stahl nicht angreifende Medien. Nicht für Dampf geeignet. Im Zweifel fragen Sie bitte die BROEN BALLOMAX® Vertriebsabteilung.

Oberflächenbehandlung

Umweltfreundliche Korrosionsschutzlackierung.

Betätigung

Folgende Bediengeräte sind auf Anfrage erhältlich:

- BROEN-Getriebe.
- Elektrische Antriebe

Zulassungen und Zertifikate

BROEN ist nach ISO 9001 zertifiziert und nach ISO 14001 umweltzertifiziert. BROEN BALLOMAX® Kugelhähne sind gemäß den Anforderungen der Druckgeräterichtlinie (DGRL) zugelassen. Alle Kugelhähne ab DN 40 sind CE-gekennzeichnet. Ein Abnahmeprüfzeugnis 3.1 nach EN 10204 kann auf Wunsch ausgestellt werden.

Hinweis

Wir empfehlen den Einbau eines BROEN-Getriebes.

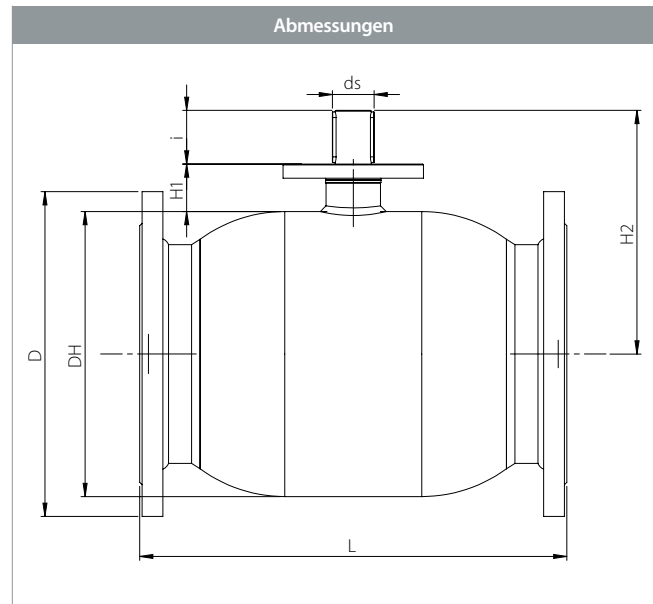

DN	BROEN Nr.	Ø Kugelbohrung	Kvs	Nettogewicht kg	Alle Maßangaben in mm								
					DH	D	t	L	H1	H2	ds	i	ISO
200	8620425200 000	200	9200	101,4	356	340	-	550	60,2	304	45	67	F14
250	8620425250 000	250	13500	161,8	457	405	-	673	69,2	382	50	84	F16
300	8600425300 000	305	21600	284,8	508	460	-	850	82,5	437	60	100	F16
400	8600425400 000	400	35000	572,5	660	620	-	1016	105,0	547	80	112	F30

Stahlkugelhahn – DN 200 - 400, PN 25

Typ 86204 / 86004 – Voller Durchgang



Technische Zeichnung		Materialbeschreibung	
	2	Flansch	Stahl – S235JRG2 / 1.0038 / EN 10025-2
	5	Gehäuse	Stahl – P235GH / 1.0345 / EN 10217-2
	6	Kugel	Edelstahl, rostfrei – AISI304L / 1.4306 / EN 10217-7
	7	Sitzdichtung	PTFE m. 20 % Kohleanteil
	10	Haltering	Stahl – S355J2+N / 1.0570 / EN 10025-2
	12	Schaltwelle	Edelstahl, rostfrei – ASTM420 / 1.4021 / EN 10088-3
	15	O-Ringe	Gummi – EPDM70
	16	Sitzringkammerung	PTFE m. 20 % Kohleanteil
	17	O-Ringe	Gummi – FPM70
	23	ISO-Flansch	Stahl – S235JRG2 / 1.0038 / EN 10025-2
	27	O-Ringe	Gummi – EPDM70
	29	Feder	Stahl
	30	Segering	Stahl
	48	Spindelgehäuse	Stahl – P235GH / 1.0345 / EN 10216-2
	49	Lager	PTFE Stahl, gekammert
	50	Reibring	Rotguss
51	Gehäuseendplatte	Stahl – S355J2H – EN 10210	
52	Sitzringkammerung	Stahl – S355J2H – EN 10210	
53	Spiralfedern	Edelstahl, rostfrei – AISI304 / 1.4301 / EN 10088-3	

Zubehör	BROEN Nr.	Abmessungen	Beschreibung
	600587	DN 200	BROEN-Getriebe
	600588	DN 250	
	600589	DN 300	
	600590	DN 400	

Stahlkugelhahn – DN 200 - 400, PN 25

Typ 86204 / 86004 – Voller Durchgang

Beidseitig Flansch mit kurzer Schaltwelle und BROEN-Getriebe

Vollverschweißter Stahlkugelhahn

Materialbeschreibung

Siehe nächste Seite

Anwendungen

Absperrkugelhahn für Heizsysteme, Fernwärme, Kühlung und industrielle Anwendungen

Medien

Wasser, Luft und andere, den Stahl nicht angreifende Medien. Nicht für Dampf geeignet. Im Zweifel fragen Sie bitte die BROEN BALLOMAX® Vertriebsabteilung.

Oberflächenbehandlung

Umweltfreundliche Korrosionsschutzlackierung.

Zulassungen und Zertifikate

BROEN ist nach ISO 9001 zertifiziert und nach ISO 14001 umweltzertifiziert. BROEN BALLOMAX® Kugelhähne sind gemäß den Anforderungen der Druckgeräterichtlinie (DGRL) zugelassen. Alle Kugelhähne ab DN 40 sind CE-gekennzeichnet. Ein Abnahmeprüfzeugnis 3.1 nach EN 10204 kann auf Wunsch ausgestellt werden.

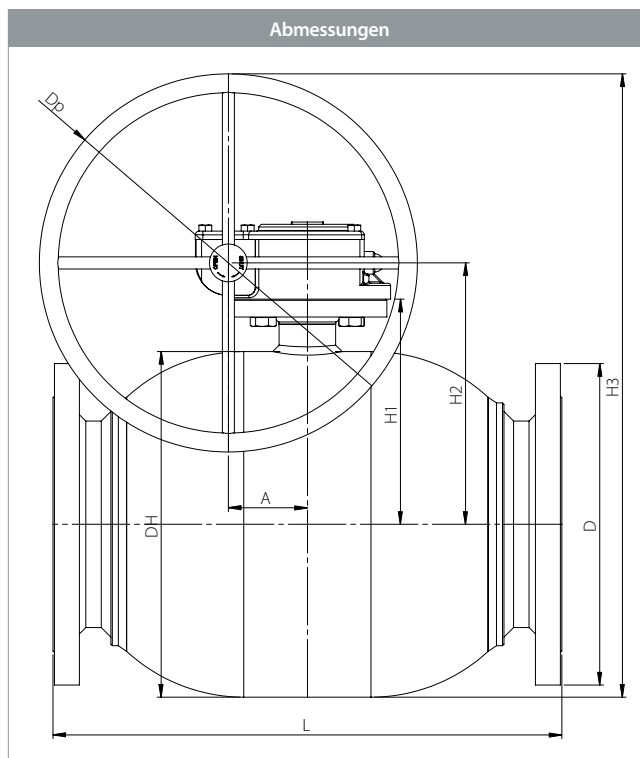

					Alle Maßangaben in mm								
DN	BROEN Nr.	Ø Kugelbohrung	Kvs	Nettogewicht kg	DH	D	t	L	H1	H2	H3	Dp	A
200	8620425200 480	200	9200	103,5	356	340	-	550	60,2	275	500,0	450	68,8
250	8620425250 480	250	13500	166,8	457	405	-	673	69,2	346	596,0	500	104,5
300	8600425300 480	305	21600	293,2	457	460	-	850	82,5	346	566,5	350	130,0
400	8600425400 480	400	35000	640,6	508	620	-	1016	105,0	387	719,0	450	182,0

Stahlkugelhahn – DN 200 - 400, PN 25

Typ 86204 / 86004 – Voller Durchgang



Technische Zeichnung		Materialbeschreibung	
	2	Flansch	Stahl – S235JRG2 / 1.0038 / EN 10025-2
	5	Gehäuse	Stahl – P235GH / 1.0345 / EN 10217-2
	6	Kugel	Edelstahl, rostfrei – AISI304L / 1.4306 / EN 10217-7
	7	Sitzdichtung	PTFE m. 20 % Kohleanteil
	12	Schaltwelle	Edelstahl, rostfrei – ASTM420 / 1.4021 / EN 10088-3
	15	O-Ringe	Gummi – EPDM70
	23	ISO-Flansch	Stahl – S235JRG2 / 1.0038 / EN 10025-2
	27	O-Ringe	Gummi – EPDM70
	48	Spindelgehäuse	Stahl – P235GH / 1.0345 / EN 10216-2
	50	Reibring	Rotguss
	51	Gehäuseendplatte	Stahl – S355J2H – EN 10210
	52	Sitzringkammerung	Stahl – S355J2H – EN 10210
	53	Spiralfedern	Edelstahl, rostfrei – AISI304 / 1.4301 / EN 10088-3

Stahlkugelhahn – DN 200 - 400, PN 25

Typ 86214 / 86014 – Voller Durchgang

Beidseitig Flansch mit langer Schaltwelle

Vollverschweißter Stahlkugelhahn

Materialbeschreibung

Siehe nächste Seite

Anwendungen

Absperrkugelhahn für Heizsysteme, Fernwärme, Kühlung und industrielle Anwendungen

Medien

Wasser, Luft und andere, den Stahl nicht angreifende Medien. Nicht für Dampf geeignet. Im Zweifel fragen Sie bitte die BROEN BALLOMAX® Vertriebsabteilung.

Oberflächenbehandlung

Umweltfreundliche Korrosionsschutzlackierung.

Betätigung

Folgende Bediengeräte sind auf Anfrage erhältlich:

- BROEN-Getriebe.
- Elektrische Antriebe

Zulassungen und Zertifikate

BROEN ist nach ISO 9001 zertifiziert und nach ISO 14001 umweltzertifiziert. BROEN BALLOMAX® Kugelhähne sind gemäß den Anforderungen der Druckgeräterichtlinie (DGRL) zugelassen. Alle Kugelhähne ab DN 40 sind CE-gekennzeichnet. Ein Abnahmeprüfzeugnis 3.1 nach EN 10204 kann auf Wunsch ausgestellt werden.

Hinweis

Wir empfehlen den Einbau eines BROEN-Getriebes.

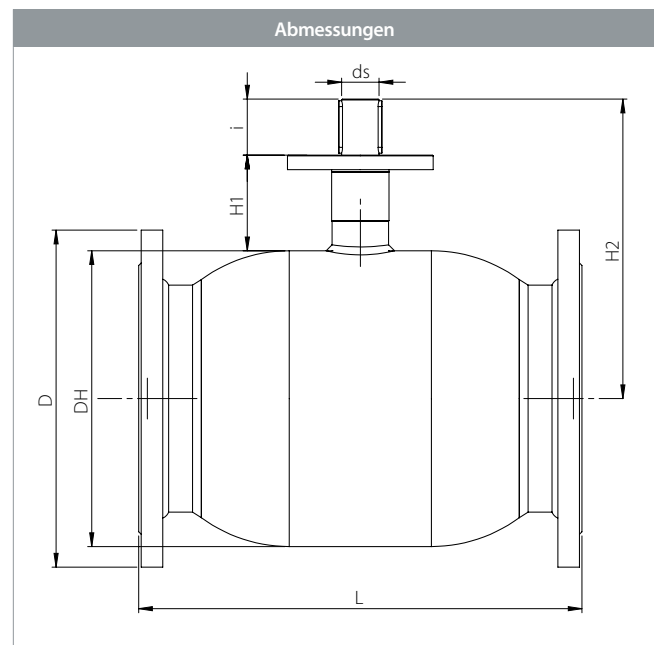

DN	BROEN Nr.	Ø Kugelbohrung	Kvs	Nettogewicht kg	Alle Maßangaben in mm								
					DH	D	t	L	H1	H2	ds	i	ISO
200	8621425200 000	200	9200	101,9	356	355,6	-	550	115	360	45	67	F14
250	8621425250 000	250	13500	163,9	457	405,0	-	673	130	386	50	84	F16
300	8601425300 000	305	21600	288,2	508	460,0	-	850	155	507	60	100	F16
400	8601425400 000	400	35000	578,8	660	620,0	-	1016	180	527	80	112	F30

Stahlkugelhahn – DN 200 - 400, PN 25



Typ 86214 / 86014 – Voller Durchgang

Technische Zeichnung		Materialbeschreibung	
	2	Flansch	Stahl – S235JRG2 / 1.0038 / EN 10025-2
	5	Gehäuse	Stahl – P235GH / 1.0345 / EN 10217-2
	6	Kugel	Edelstahl, rostfrei – AISI304L / 1.4306 / EN 10217-7
	7	Sitzdichtung	PTFE m. 20 % Kohleanteil
	10	Haltering	Stahl – S355J2+N / 1.0570 / EN 10025-2
	12	Schaltwelle	Edelstahl, rostfrei – ASTM420 / 1.4021 / EN 10088-3
	15	O-Ringe	Gummi – EPDM70
	16	Sitzringkammerung	PTFE m. 20 % Kohleanteil
	17	O-Ringe	Gummi – FPM70
	23	ISO-Flansch	Stahl – S235JRG2 / 1.0038 / EN 10025-2
	27	O-Ringe	Gummi – EPDM70
	29	Feder	Stahl
	30	Segering	Stahl
	48	Spindelgehäuse	Stahl – P235GH / 1.0345 / EN 10216-2
	49	Lager	PTFE Stahl, gekammert
	50	Reibring	Rotguss
51	Gehäuseendplatte	Stahl – S355J2H – EN 10210	
52	Sitzringkammerung	Stahl – S355J2H – EN 10210	
53	Spiralfedern	Edelstahl, rostfrei – AISI304 / 1.4301 / EN 10088-3	

Zubehör	BROEN Nr.	Abmessungen	Beschreibung
	600587	DN 200	BROEN-Getriebe
	600588	DN 250	
	600589	DN 300	
	600590	DN 400	

Stahlkugelhahn – DN 200 - 400, PN 25

Typ 86214 / 86014 – Voller Durchgang

Beidseitig Flansch mit langer Schaltwelle und BROEN-Getriebe

Vollverschweißter Stahlkugelhahn

Materialbeschreibung

Siehe nächste Seite

Anwendungen

Absperrkugelhahn für Heizsysteme, Fernwärme, Kühlung und industrielle Anwendungen

Medien

Wasser, Luft und andere, den Stahl nicht angreifende Medien. Nicht für Dampf geeignet. Im Zweifel fragen Sie bitte die BROEN BALLOMAX® Vertriebsabteilung.

Oberflächenbehandlung

Umweltfreundliche Korrosionsschutzlackierung.

Zulassungen und Zertifikate

BROEN ist nach ISO 9001 zertifiziert und nach ISO 14001 umweltzertifiziert. BROEN BALLOMAX® Kugelhähne sind gemäß den Anforderungen der Druckgeräterichtlinie (DGRL) zugelassen. Alle Kugelhähne ab DN 40 sind CE-gekennzeichnet. Ein Abnahmeprüfzeugnis 3.1 nach EN 10204 kann auf Wunsch ausgestellt werden.

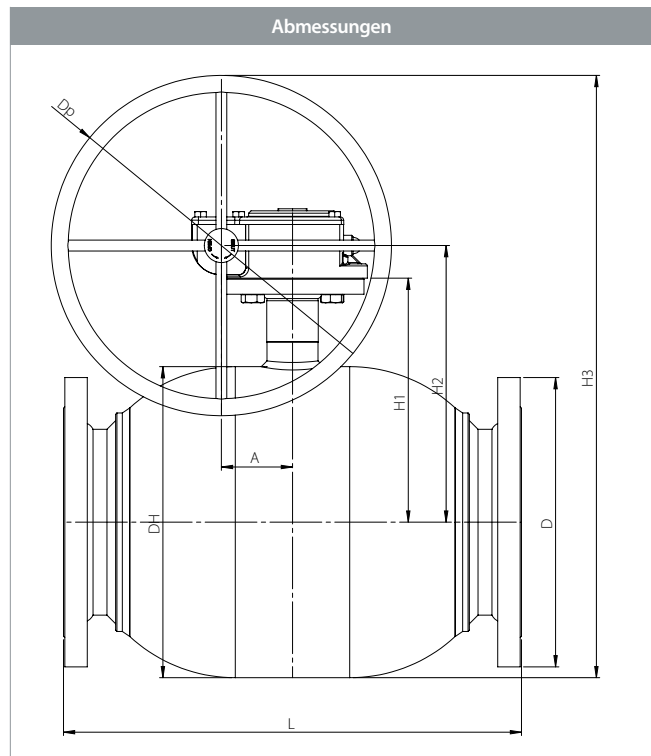

DN	BROEN Nr.	Ø Kugelbohrung	Kvs	Nettogewicht kg	Alle Maßangaben in mm								
					DH	D	t	L	H1	H2	H3	Dp	A
200	8621425200 480	200	9200	105,0	356	355,6	-	550	115	330	555	450	68,8
250	8621425250 480	250	13500	168,9	457	405,0	-	673	130	407	657	500	104,5
300	8601425300 480	305	21600	296,6	457	460,0	-	850	155	464	639	350	130,0
400	8601425400 480	400	35000	646,9	508	620,0	-	1016	180	569	794	450	182,0

Stahlkugelhahn – DN 200 - 400, PN 25

Typ 86214 / 86014 – Voller Durchgang



Technische Zeichnung		Materialbeschreibung	
	2	Flansch	Stahl – S235JRG2 / 1.0038 / EN 10025-2
	5	Gehäuse	Stahl – P235GH / 1.0345 / EN 10217-2
	6	Kugel	Edelstahl, rostfrei – AISI304L / 1.4306 / EN 10217-7
	7	Sitzdichtung	PTFE m. 20 % Kohleanteil
	12	Schaltwelle	Edelstahl, rostfrei – ASTM420 / 1.4021 / EN 10088-3
	15	O-Ringe	Gummi – EPDM70
	23	ISO-Flansch	Stahl – S235JRG2 / 1.0038 / EN 10025-2
	27	O-Ringe	Gummi – EPDM70
	48	Spindelgehäuse	Stahl – P235GH / 1.0345 / EN 10216-2
	50	Reibring	Rotguss
	51	Gehäuseendplatte	Stahl – S355J2H – EN 10210
	52	Sitzringkammerung	Stahl – S355J2H – EN 10210
	53	Spiralfedern	Edelstahl, rostfrei – AISI304 / 1.4301 / EN 10088-3

Stahlkugelhahn – DN 65 - 125, PN 16

Typ 94103 – Voller Durchgang

Beidseitig Flansch

Vollverschweißter Stahlkugelhahn

Materialbeschreibung

Siehe nächste Seite

Anwendungen

Absperrkugelhahn für Heizsysteme, Fernwärme, Kühlung und industrielle Anwendungen

Medien

Wasser, Luft und andere, den Stahl nicht angreifende Medien. Nicht für Dampf geeignet. Im Zweifel fragen Sie bitte die BROEN BALLOMAX® Vertriebsabteilung.

Oberflächenbehandlung

Umweltfreundliche Korrosionsschutzlackierung.

Betätigung

Der Standard-Handhebel kann um 180 ° versetzt werden.

Zulassungen und Zertifikate

BROEN ist nach ISO 9001 zertifiziert und nach ISO 14001 umweltzertifiziert. BROEN BALLOMAX® Kugelhähne sind gemäß den Anforderungen der Druckgeräterichtlinie (DGRL) zugelassen. Alle Kugelhähne ab DN 40 sind CE-gekennzeichnet. Ein Abnahmeprüfzeugnis 3.1 nach EN 10204 kann auf Wunsch ausgestellt werden.

Hinweis

Weitere Baulängen und Spezialflansche auf Anfrage lieferbar. Wir empfehlen den Einbau eines BROEN-Getriebes für DN 100 - 125.

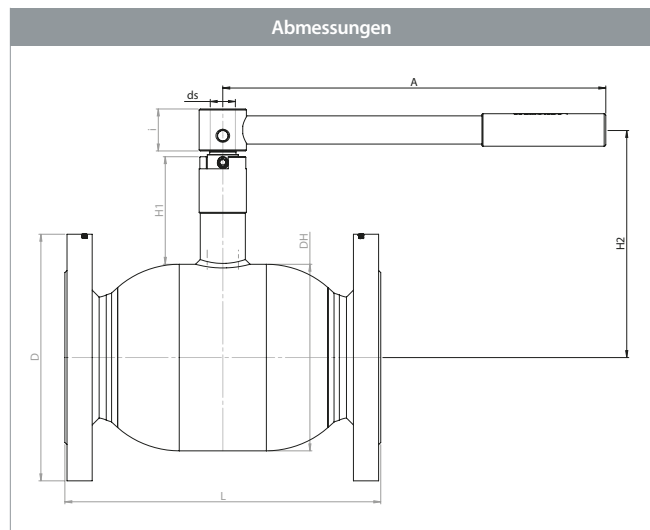

DN	BROEN Nr.	Ø Kugelbohrung	Kvs	Nettogewicht kg	Alle Maßangaben in mm								
					DH	D	L	H1	H2	ds	i	A	ISO
65	9410316065 010	65	498	13,2	127	185	290	66	155	18	31	275	-
80	9410316080 010	80	754	18,6	152	200	280	81	192	24	40	365	-
100	9410316100 010	100	1159	21,4	178	220	300	91	218	24	40	365	-
125	9410316125 010	125	1841	35,0	219	250	325	90	248	30	55	650	-

Stahlkugelhahn – DN 65 - 125, PN 16

Typ 94103 – Voller Durchgang



Technische Zeichnung		Materialbeschreibung	
	1	Schweißende	Stahl – P235GH / 1.0345 / EN 10217-2
	2	Flansch	Stahl – S235JRG2 / 1.0038 / EN 10025-2
	5	Gehäuse	Stahl – P235GH / 1.0345 / EN 10217-2
	6	Kugel	Edelstahl, rostfrei – AISI304L / 1.4306 / EN 10217-7
	7	Sitzdichtung	PTFE m. 20 % Kohleanteil
	8	Sitzringkammerung	Stahl – DC01 / 1.0330 / EN 10130
	9	Federelement	Stahl – C75S / 1.1248 / EN 10132-4
	11	Spindelgehäuse	Stahl – S355J2+N / 1.0570 / EN 10025-2
	12	Schaltwelle	Edelstahl, rostfrei – ASTM420 / 1.4021 / EN 10088-3
	13	Federscheibe	Edelstahl, rostfrei – AISI304 / 1.4301 / EN 10088-3
	14	Dichtelement	PTFE m. 20 % Kohleanteil
	15	O-Ringe	Gummi – EPDM70
	17	O-Ringe	Gummi – FPM70
	18	Druckring	Edelstahl, rostfrei – AISI303 / 1.4305 / EN 10088-3
	19	Hohlspannstift	Stahl, gehärtet
	20	Handhebel	Stahl
22	Lager	Stahl – PTFE	
23	ISO-Flansch	Stahl – S235JRG2 / 1.0038 / EN 10025-2	
24	Hohlspannstift	Stahl, gehärtet	
25	Reibungsdichtung	PTFE m. 20 % Kohleanteil	
30	Segering	Stahl	
54	O-Ringe	Gummi – AFLAS	

Zubehör	BROEN Nr.	Abmessungen	Beschreibung
	600584	DN 100	BROEN-Getriebe
	600585	DN 125	
	167245	DN 65	ISO-Flansch
	169245	DN 80	
	66160065 000	DN 65	Betätigungssechskant
	66164100 000	DN 80	
	66161100 000	DN 100	
	66161150 000	DN 125	

Sondermodell: Mindestlänge – Beidseitig Flansch – DN 65 - 125:

DN	Standardlänge in mm	Mindestlänge in mm
65	270	206
80	280	224
100	300	244
125	325	272

Stahlkugelhahn – DN 125 - 150, PN 16

Typ 91103 – Voller Durchgang

Beidseitig Flansch mit ISO-Flansch

Vollverschweißter Stahlkugelhahn

Materialbeschreibung

Siehe nächste Seite

Anwendungen

Absperrkugelhahn für Heizsysteme, Fernwärme, Kühlung und industrielle Anwendungen

Medien

Wasser, Luft und andere, den Stahl nicht angreifende Medien. Nicht für Dampf geeignet. Im Zweifel fragen Sie bitte die BROEN BALLOMAX® Vertriebsabteilung.

Oberflächenbehandlung

Umweltfreundliche Korrosionsschutzlackierung.

Betätigung

Der Standard-Handhebel kann um 180° versetzt werden.

Folgende Bediengeräte sind auf Anfrage erhältlich:

- BROEN-Getriebe.
- Elektrische Antriebe

Zulassungen und Zertifikate

BROEN ist nach ISO 9001 zertifiziert und nach ISO 14001 umweltzertifiziert. BROEN BALLOMAX® Kugelhähne sind gemäß den Anforderungen der Druckgeräterichtlinie (DGRL) zugelassen. Alle Kugelhähne ab DN 40 sind CE-gekennzeichnet. Ein Abnahmeprüfzeugnis 3.1 nach EN 10204 kann auf Wunsch ausgestellt werden.

Hinweis

Standardmäßig werden Kugelhähne DN 150 mit ISO-Flansch und ohne Handhebel geliefert. Wir empfehlen den Einbau eines BROEN-Getriebes. Weitere Baulängen und Spezialflansche auf Anfrage lieferbar.

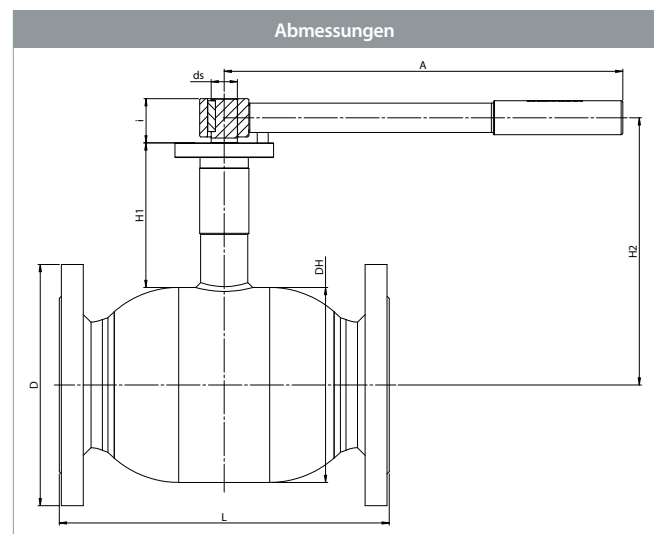

DN	BROEN Nr.	Ø Kugelbohrung	Kvs	Nettogewicht kg	Alle Maßangaben in mm								
					DH	D	L	H1	H2	ds	i	A	ISO
125	9110316125 010	125	1841	34,6	219	250	325	136	272	30	50	650	F10
150	9110316150 000	150	2652	41,4	267	285	350	156	321	30	60	900	F12

Stahlkugelhahn – DN 125 - 150, PN 16

Typ 91103 – Voller Durchgang



Technische Zeichnung		Materialbeschreibung	
	2	Flansch	Stahl – S235JRG2 / 1.0038 / EN 10025-2
	5	Gehäuse	Stahl – P235GH / 1.0345 / EN 10217-2
	6	Kugel	Edelstahl, rostfrei – AISI304L / 1.4306 / EN 10217-7
	7	Sitzdichtung	PTFE m. 20 % Kohleanteil
	8	Sitzringkammerung	Stahl – DC01 / 1.0330 / EN 10130
	9	Federelement	Stahl – C75S / 1.1248 / EN 10132-4
	11	Spindelgehäuse	Stahl – S355J2+N / 1.0570 / EN 10025-2
	12	Schaltwelle	Edelstahl, rostfrei – ASTM420 / 1.4021 / EN 10088-3
	13	Federscheibe	Edelstahl, rostfrei – AISI304 / 1.4301 / EN 10088-3
	14	Dichtelement	PTFE m. 20 % Kohleanteil
	15	O-Ringe	Gummi – EPDM70
	17	O-Ringe	Gummi – FPM70
	18	Druckring	Edelstahl, rostfrei – AISI303 / 1.4305 / EN 10088-3
	19	Hohlspannstift	Stahl, gehärtet
20	Handhebel	Stahl	
22	Lager	Stahl – PTFE	
23	ISO-Flansch	Stahl – S235JRG2 / 1.0038 / EN 10025-2	
25	Reibungsdichtung	PTFE m. 20 % Kohleanteil	
30	Segering	Stahl	
54	O-Ringe	Gummi – AFLAS	

Zubehör	BROEN Nr.	Abmessungen	Beschreibung
	600585	DN 125	BROEN-Getriebe
	600586	DN 150	
	66161150 000	DN 125	Betätigungssechskant

Sondermodell: Mindestlänge – Beidseitig Flansch – DN 125 - 150:

DN	Standardlänge in mm	Mindestlänge in mm
125	325	272
150	350	300

Stahlkugelhahn – DN 125 - 150, PN 16

Typ 91103 – Voller Durchgang

Beidseitig Flansch mit ISO-Flansch und BROEN-Getriebe

Vollverschweißter Stahlkugelhahn

Materialbeschreibung

Siehe nächste Seite

Anwendungen

Absperrkugelhahn für Heizsysteme, Fernwärme, Kühlung und industrielle Anwendungen

Medien

Wasser, Luft und andere, den Stahl nicht angreifende Medien. Nicht für Dampf geeignet. Im Zweifel fragen Sie bitte die BROEN BALLOMAX® Vertriebsabteilung.

Oberflächenbehandlung

Umweltfreundliche Korrosionsschutzlackierung.

Zulassungen und Zertifikate

BROEN ist nach ISO 9001 zertifiziert und nach ISO 14001 umweltzertifiziert. BROEN BALLOMAX® Kugelhähne sind gemäß den Anforderungen der Druckgeräterichtlinie (DGRL) zugelassen. Alle Kugelhähne ab DN 40 sind CE-gekennzeichnet. Ein Abnahmeprüfzeugnis 3.1 nach EN 10204 kann auf Wunsch ausgestellt werden.

Hinweis

Weitere Baulängen und Spezialflansche auf Anfrage lieferbar.

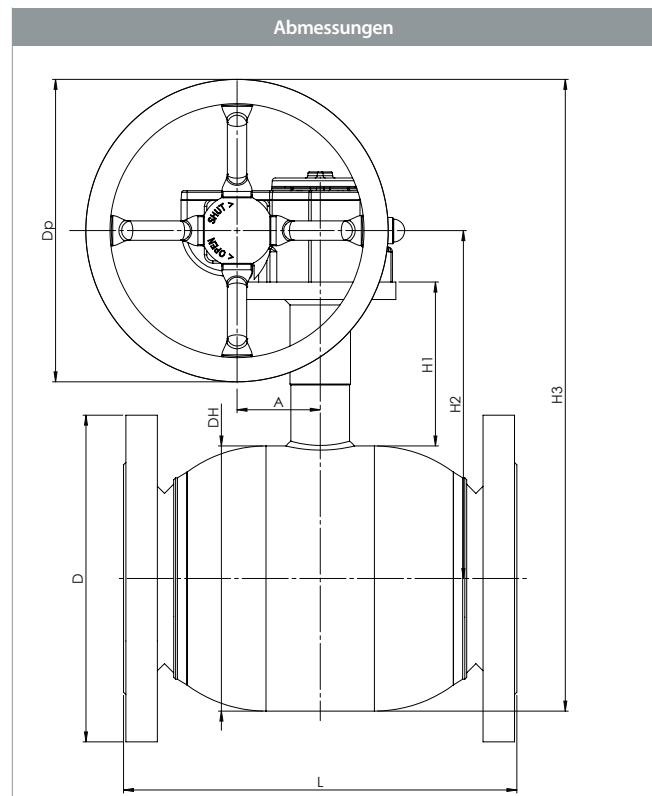

					Alle Maßangaben in mm							
DN	BROEN Nr.	Ø Kugelbohrung	Kvs	Nettogewicht kg	DH	D	L	H1	H2	H3	Dp	A
125	9110316125 480	125	1841	43,2	219	250	325	136	272	522	250	69
150	9110316150 480	150	2652	50,0	267	285	350	156	321	590	250	69

Stahlkugelhahn – DN 125 - 150, PN 16



Typ 91103 – Voller Durchgang

Technische Zeichnung		Materialbeschreibung	
	1	Schweißende	Stahl – P235GH / 1.0345 / EN 10217-2
	2	Flansch	Stahl – S235JRG2 / 1.0038 / EN 10025-2
	5	Gehäuse	Stahl – P235GH / 1.0345 / EN 10217-2
	6	Kugel	Edelstahl, rostfrei – AISI304L / 1.4306 / EN 10217-7
	7	Sitzdichtung	PTFE m. 20 % Kohleanteil
	8	Sitzringkammerung	Stahl – DC01 / 1.0330 / EN 10130
	9	Federelement	Stahl – C75S / 1.1248 / EN 10132-4
	11	Spindelgehäuse	Stahl – S355J2 / 1.0570 / EN 10025-2
	12	Schaltwelle	Edelstahl, rostfrei / 1.4021 / EN 10088-3
	14	Dichtelement	PTFE m. 20 % Kohleanteil
	15	O-Ringe	Gummi – EPDM70
	16	Sitzringkammerung	PTFE m. 20 % Kohleanteil
	17	O-Ringe	Gummi – FPM70
	18	Druckring	Edelstahl, rostfrei – AISI303 / 1.4305 / EN 10088-3
22	Lager	Stahl – PTFE	
23	ISO-Flansch	Stahl – S235JRG2 / 1.0038 / EN 10025-2	
47	Getriebe	-	

Sondermodell: Mindestlänge – Beidseitig Flansch – DN 125 - 150:

DN	Standardlänge in mm	Mindestlänge in mm
125	325	272
150	350	300

Stahlkugelhahn – DN 200 - 400, PN 16

Typ 86204 / 86004 – Voller Durchgang

Beidseitig Flansch mit kurzer Schaltwelle

Vollverschweißter Stahlkugelhahn

Materialbeschreibung

Siehe nächste Seite

Anwendungen

Absperrkugelhahn für Heizsysteme, Fernwärme, Kühlung und industrielle Anwendungen

Medien

Wasser, Luft und andere, den Stahl nicht angreifende Medien. Nicht für Dampf geeignet. Im Zweifel fragen Sie bitte die BROEN BALLOMAX® Vertriebsabteilung.

Oberflächenbehandlung

Umweltfreundliche Korrosionsschutzlackierung.

Betätigung

Folgende Bediengeräte sind auf Anfrage erhältlich:

- BROEN-Getriebe.
- Elektrische Antriebe

Zulassungen und Zertifikate

BROEN ist nach ISO 9001 zertifiziert und nach ISO 14001 umweltzertifiziert. BROEN BALLOMAX® Kugelhähne sind gemäß den Anforderungen der Druckgeräterichtlinie (DGRL) zugelassen. Alle Kugelhähne ab DN 40 sind CE-gekennzeichnet. Ein Abnahmeprüfzeugnis 3.1 nach EN 10204 kann auf Wunsch ausgestellt werden.

Hinweis

Wir empfehlen den Einbau eines BROEN-Getriebes.

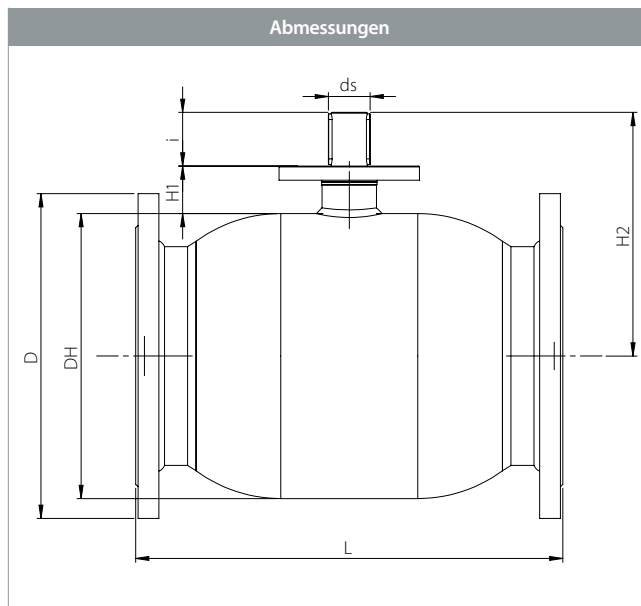

DN	BROEN Nr.	Ø Kugelbohrung	Kvs	Nettogewicht kg	Alle Maßangaben in mm								
					DH	D	t	L	H1	H2	ds	i	ISO
200	8620416200 000	200	9200	101,4	356	340	-	550	60,2	304	45	67	F14
250	8620416250 000	250	13500	161,8	457	405	-	673	69,2	382	50	84	F16
300	8600416300 000	305	21600	284,8	508	460	-	850	82,5	437	60	100	F16
400	8600416400 000	400	35000	572,5	660	620	-	1016	105,0	547	80	112	F30

Stahlkugelhahn – DN 200 - 400, PN 16

Typ 86204 / 86004 – Voller Durchgang



Technische Zeichnung		Materialbeschreibung	
	2	Flansch	Stahl – S235JRG2 / 1.0038 / EN 10025-2
	5	Gehäuse	Stahl – P235GH / 1.0345 / EN 10217-2
	6	Kugel	Edelstahl, rostfrei – AISI304L / 1.4306 / EN 10217-7
	7	Sitzdichtung	PTFE m. 20 % Kohleanteil
	10	Haltering	Stahl – S355J2+N / 1.0570 / EN 10025-2
	12	Schaltwelle	Edelstahl, rostfrei – ASTM420 / 1.4021 / EN 10088-3
	15	O-Ringe	Gummi – EPDM70
	16	Sitzringkammerung	PTFE m. 20 % Kohleanteil
	17	O-Ringe	Gummi – FPM70
	23	ISO-Flansch	Stahl – S235JRG2 / 1.0038 / EN 10025-2
	27	O-Ringe	Gummi – EPDM70
	29	Feder	Stahl
	30	Segering	Stahl
	48	Spindelgehäuse	Stahl – P235GH / 1.0345 / EN 10216-2
	49	Lager	PTFE Stahl, gekammert
	50	Reibring	Rotguss
51	Gehäuseendplatte	Stahl – S355J2H – EN 10210	
52	Sitzringkammerung	Stahl – S355J2H – EN 10210	
53	Spiralfedern	Edelstahl, rostfrei – AISI304 / 1.4301 / EN 10088-3	

Zubehör	BROEN Nr.	Abmessungen	Beschreibung
	600587	DN 200	BROEN-Getriebe
	600588	DN 250	
	600589	DN 300	
	600590	DN 400	

Stahlkugelhahn – DN 200 - 400, PN 16

Typ 86204 / 86004 – Voller Durchgang

Beidseitig Flansch mit kurzer Schaltwelle und BROEN-Getriebe

Vollverschweißter Stahlkugelhahn

Materialbeschreibung

Siehe nächste Seite

Anwendungen

Absperrkugelhahn für Heizsysteme, Fernwärme, Kühlung und industrielle Anwendungen

Medien

Wasser, Luft und andere, den Stahl nicht angreifende Medien. Nicht für Dampf geeignet. Im Zweifel fragen Sie bitte die BROEN BALLOMAX® Vertriebsabteilung.

Oberflächenbehandlung

Umweltfreundliche Korrosionsschutzlackierung.

Zulassungen und Zertifikate

BROEN ist nach ISO 9001 zertifiziert und nach ISO 14001 umweltzertifiziert. BROEN BALLOMAX® Kugelhähne sind gemäß den Anforderungen der Druckgeräterichtlinie (DGRL) zugelassen. Alle Kugelhähne ab DN 40 sind CE-gekennzeichnet. Ein Abnahmeprüfzeugnis 3.1 nach EN 10204 kann auf Wunsch ausgestellt werden.

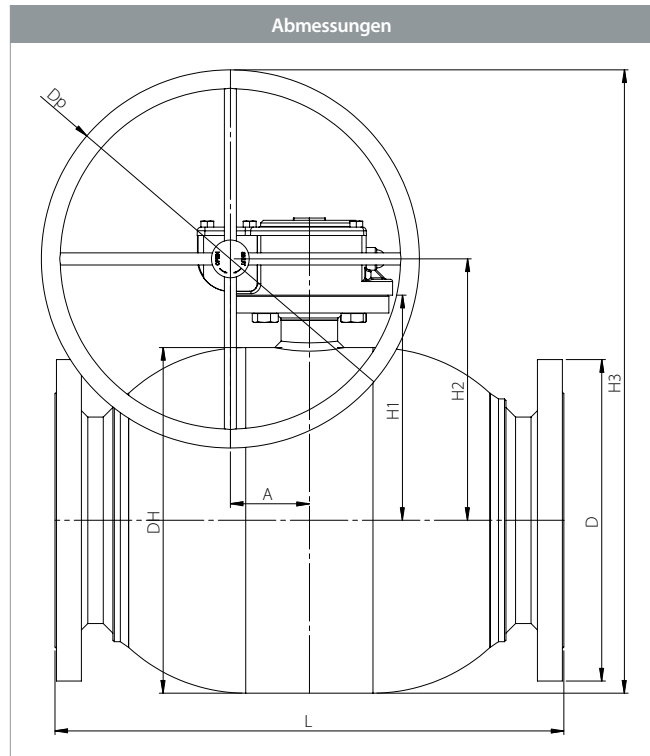

					Alle Maßangaben in mm								
DN	BROEN Nr.	Ø Kugelbohrung	Kvs	Nettogewicht kg	DH	D	t	L	H1	H2	H3	Dp	A
200	8620416200 480	200	9200	103,5	356	340	-	550	60,2	275	500,0	450	68,8
250	8620416250 480	250	13500	166,8	457	405	-	673	69,2	346	596,0	500	104,5
300	8600416300 480	305	21600	293,2	457	460	-	850	82,5	346	566,5	350	130,0
400	8600416400 480	400	35000	640,6	508	620	-	1016	105,0	387	719,0	450	182,0

Stahlkugelhahn – DN 200 - 400, PN 16

Typ 86204 / 86004 – Voller Durchgang



Technische Zeichnung		Materialbeschreibung	
	2	Flansch	Stahl – S235JRG2 / 1.0038 / EN 10025-2
	5	Gehäuse	Stahl – P235GH / 1.0345 / EN 10217-2
	6	Kugel	Edelstahl, rostfrei – AISI304L / 1.4306 / EN 10217-7
	7	Sitzdichtung	PTFE m. 20 % Kohleanteil
	12	Schaltwelle	Edelstahl, rostfrei – ASTM420 / 1.4021 / EN 10088-3
	15	O-Ringe	Gummi – EPDM70
	23	ISO-Flansch	Stahl – S235JRG2 / 1.0038 / EN 10025-2
	27	O-Ringe	Gummi – EPDM70
	48	Spindelgehäuse	Stahl – P235GH / 1.0345 / EN 10216-2
	50	Reibring	Rotguss
	51	Gehäuseendplatte	Stahl – S355J2H – EN 10210
	52	Sitzringkammerung	Stahl – S355J2H – EN 10210
	53	Spiralfedern	Edelstahl, rostfrei – AISI304 / 1.4301 / EN 10088-3

Stahlkugelhahn – DN 200 - 400, PN 16

Typ 86214 / 86014 – Voller Durchgang

Beidseitig Flansch mit langer Schaltwelle

Vollverschweißter Stahlkugelhahn

Materialbeschreibung

Siehe nächste Seite

Anwendungen

Absperrkugelhahn für Heizsysteme, Fernwärme, Kühlung und industrielle Anwendungen

Medien

Wasser, Luft und andere, den Stahl nicht angreifende Medien. Nicht für Dampf geeignet. Im Zweifel fragen Sie bitte die BROEN BALLOMAX® Vertriebsabteilung.

Oberflächenbehandlung

Umweltfreundliche Korrosionsschutzlackierung.

Betätigung

Folgende Bediengeräte sind auf Anfrage erhältlich:

- BROEN-Getriebe.
- Elektrische Antriebe

Zulassungen und Zertifikate

BROEN ist nach ISO 9001 zertifiziert und nach ISO 14001 umweltzertifiziert. BROEN BALLOMAX® Kugelhähne sind gemäß den Anforderungen der Druckgeräterichtlinie (DGRL) zugelassen. Alle Kugelhähne ab DN 40 sind CE-gekennzeichnet. Ein Abnahmeprüfzeugnis 3.1 nach EN 10204 kann auf Wunsch ausgestellt werden.

Hinweis

Wir empfehlen den Einbau eines BROEN-Getriebes.

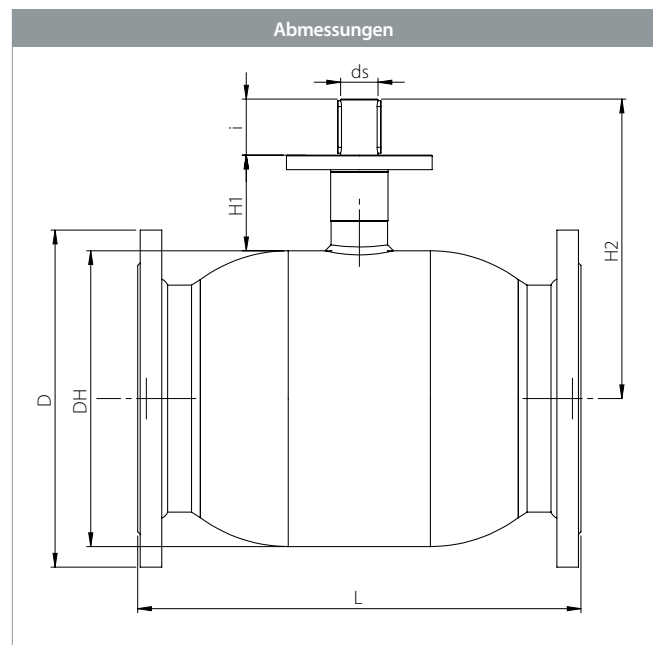

DN	BROEN Nr.	Ø Kugelbohrung	Kvs	Nettogewicht kg	Alle Maßangaben in mm								ISO
					DH	D	t	L	H1	H2	ds	i	
200	8621416200 000	200	9200	101,9	356	355,6	-	550	115	360	45	67	F14
250	8621416250 000	250	13500	163,9	457	405,0	-	673	130	386	50	84	F16
300	8601416300 000	305	21600	288,2	508	460,0	-	850	155	507	60	100	F16
400	8601416340 000	400	35000	578,8	660	620,0	-	1016	180	527	80	112	F30

Stahlkugelhahn – DN 200 - 400, PN 16



Typ 86214 / 86014 – Voller Durchgang

Technische Zeichnung		Materialbeschreibung	
	2	Flansch	Stahl – S235JRG2 / 1.0038 / EN 10025-2
	5	Gehäuse	Stahl – P235GH / 1.0345 / EN 10217-2
	6	Kugel	Edelstahl, rostfrei – AISI304L / 1.4306 / EN 10217-7
	7	Sitzdichtung	PTFE m. 20 % Kohleanteil
	10	Haltering	Stahl – S355J2+N / 1.0570 / EN 10025-2
	12	Schaltwelle	Edelstahl, rostfrei – ASTM420 / 1.4021 / EN 10088-3
	15	O-Ringe	Gummi – EPDM70
	16	Sitzringkammerung	PTFE m. 20 % Kohleanteil
	17	O-Ringe	Gummi – FPM70
	23	ISO-Flansch	Stahl – S235JRG2 / 1.0038 / EN 10025-2
	27	O-Ringe	Gummi – EPDM70
	29	Feder	Stahl
	30	Segering	Stahl
	48	Spindelgehäuse	Stahl – P235GH / 1.0345 / EN 10216-2
	49	Lager	PTFE Stahl, gekammert
	50	Reibring	Rotguss
51	Gehäuseendplatte	Stahl – S355J2H – EN 10210	
52	Sitzringkammerung	Stahl – S355J2H – EN 10210	
53	Spiralfedern	Edelstahl, rostfrei – AISI304 / 1.4301 / EN 10088-3	

Zubehör	BROEN Nr.	Abmessungen	Beschreibung
	600587	DN 200	BROEN-Getriebe
	600588	DN 250	
	600589	DN 300	
	600590	DN 400	

Stahlkugelhahn – DN 200 - 400, PN 16

Typ 86214 / 86014 – Voller Durchgang

Beidseitig Flansch mit langer Schaltwelle und BROEN-Getriebe

Vollverschweißter Stahlkugelhahn

Materialbeschreibung

Siehe nächste Seite

Anwendungen

Absperrkugelhahn für Heizsysteme, Fernwärme, Kühlung und industrielle Anwendungen

Medien

Wasser, Luft und andere, den Stahl nicht angreifende Medien. Nicht für Dampf geeignet. Im Zweifel fragen Sie bitte die BROEN BALLOMAX® Vertriebsabteilung.

Oberflächenbehandlung

Umweltfreundliche Korrosionsschutzlackierung.

Zulassungen und Zertifikate

BROEN ist nach ISO 9001 zertifiziert und nach ISO 14001 umweltzertifiziert. BROEN BALLOMAX® Kugelhähne sind gemäß den Anforderungen der Druckgeräterichtlinie (DGRL) zugelassen. Alle Kugelhähne ab DN 40 sind CE-gekennzeichnet. Ein Abnahmeprüfzeugnis 3.1 nach EN 10204 kann auf Wunsch ausgestellt werden.

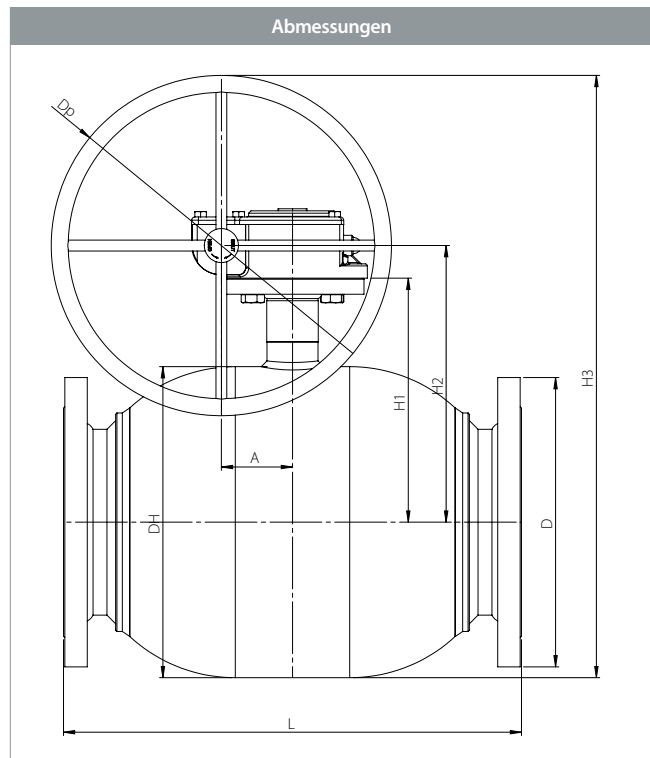

DN	BROEN Nr.	Ø Kugelbohrung	Kvs	Nettogewicht kg	Alle Maßangaben in mm								
					DH	D	t	L	H1	H2	H3	Dp	A
200	8621416200 480	200	9200	105,0	356	355,6	-	550	115	330	555	450	68,8
250	8621416250 480	250	13500	168,9	457	405,0	-	673	130	407	657	500	104,5
300	8601416300 480	305	21600	296,6	457	460,0	-	850	155	464	639	350	130,0
400	8601416400 480	400	35000	646,9	508	620,0	-	1016	180	569	794	450	182,0

Stahlkugelhahn – DN 200 - 400, PN 16

Typ 86214 / 86014 – Voller Durchgang



Technische Zeichnung		Materialbeschreibung	
	2	Flansch	Stahl – S235JRG2 / 1.0038 / EN 10025-2
	5	Gehäuse	Stahl – P235GH / 1.0345 / EN 10217-2
	6	Kugel	Edelstahl, rostfrei – AISI304L / 1.4306 / EN 10217-7
	7	Sitzdichtung	PTFE m. 20 % Kohleanteil
	12	Schaltwelle	Edelstahl, rostfrei – ASTM420 / 1.4021 / EN 10088-3
	15	O-Ringe	Gummi – EPDM70
	23	ISO-Flansch	Stahl – S235JRG2 / 1.0038 / EN 10025-2
	27	O-Ringe	Gummi – EPDM70
	48	Spindelgehäuse	Stahl – P235GH / 1.0345 / EN 10216-2
	50	Reibring	Rotguss
	51	Gehäuseendplatte	Stahl – S355J2H – EN 10210
	52	Sitzringkammerung	Stahl – S355J2H – EN 10210
	53	Spiralfedern	Edelstahl, rostfrei – AISI304 / 1.4301 / EN 10088-3

Handhebel, BBM Full-Flow-Hähne – DN 10 - 50

Typ 90... - Voller Durchgang

Mit roten, blauen und gelben Clips



DN	BROEN Nr.	L - mm
10 - 20	9015500002	75
25 - 32	9032500002	100
40 - 50	9040500001	120

Knebelgriff, BBM Full-Flow-Hähne – DN 10 - 32

Typ 90... - Voller Durchgang

Mit roten, blauen und gelben Clips



DN	BROEN Nr.	L – mm
10 – 20	9015550022	70
25 – 32	9032550002	81

Knebelgriff – DN 15 - 40

Typ 66050 – Voller Durchgang



DN	BROEN Nr.	Farbe	L (mm)	B (mm)
15 - 25	66050010 000	Gelb	85	34
15 - 25	66050010 003	Blau	85	34
15 - 25	66050010 004	Rot	85	34
32 - 40	66050040 000	Gelb	120	44
32 - 40	66050040 003	Blau	120	44
32 - 40	66050040 004	Rot	120	44

Handhebel – DN 15 - 150

Typ 66060/ 66064 / 66061 – Voller Durchgang



DN	BROEN Nr.	L – mm
15 - 25	66060010	140
32 - 40	66060040	180
50 - 65	66060065	275
80	66064100	365
100	66061100	365
125	66061150	650
150	66061200	900

ISO-Flansche, Einbausatz – DN 15 - 80

Typ 203... / 208... / 167... / 169... - Voller Durchgang

ISO-Flansche, Einbausatz

Einbausatz zur Nachrüstung von Getriebe / Antrieb.

Nach unten weisender Einbau ist unzulässig.



Abmessungen

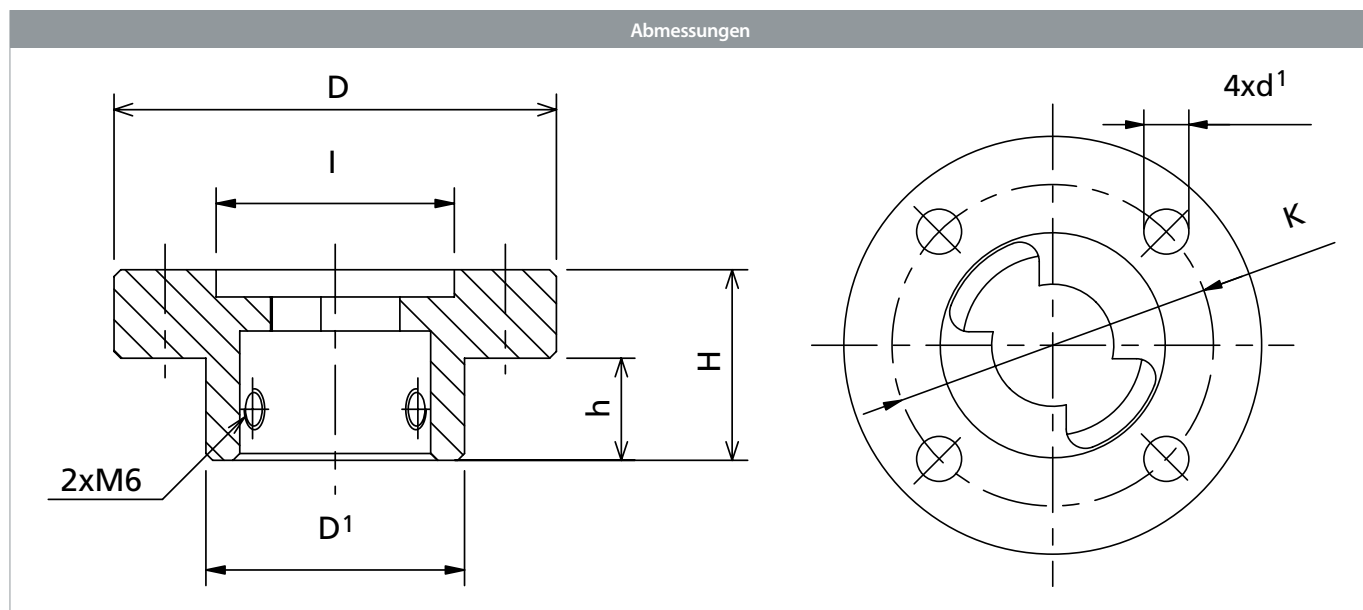

DN	BROEN Nr.	ISO-Flansch	Alle Maßangaben in mm						
			D	D'	H	h	I	K	d'
15 - 25	203245	F05	65	34	28	15	35	50	7
32 - 40	208245	F05	65	38	28	15	35	50	7
50 - 65	167245	F05	65	47	33	20	35	50	7
80	169245	F07	90	57	35	20	55	70	9

Betätigungssechskant – DN 15 - 125

Typ 66160/ 66164 / 66161 – Voller Durchgang

Betätigungssechskant

Um das Gewindeende der Spindel in einen Sechskant zu verwandeln.

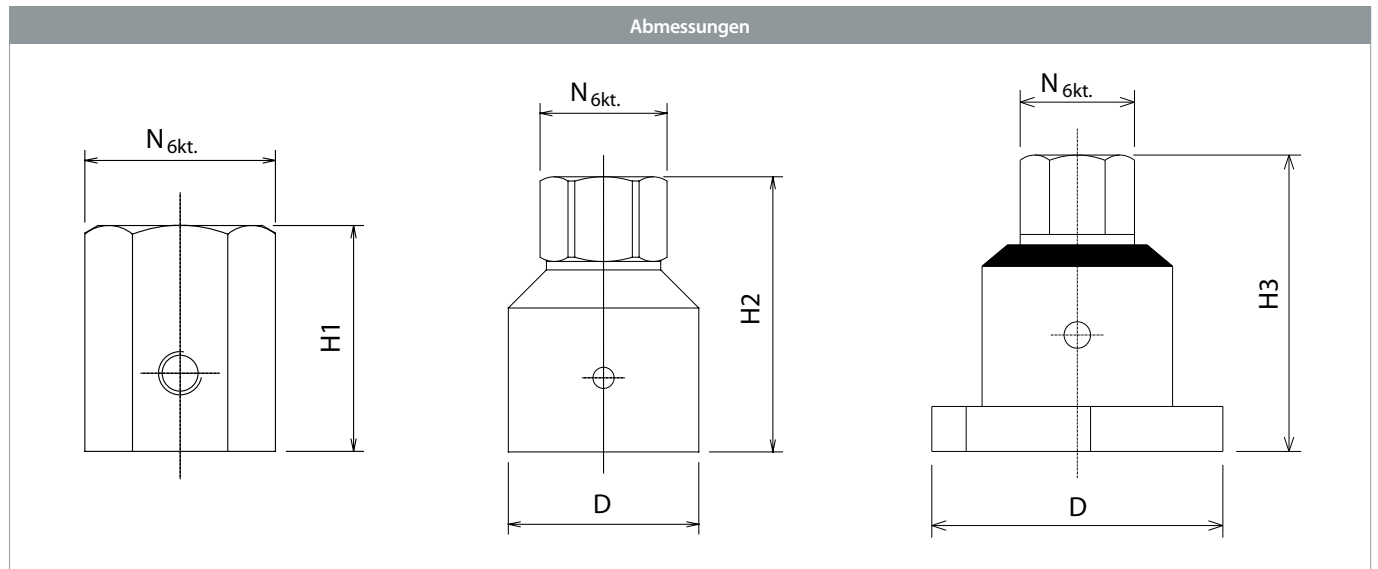

DN	BROEN Nr.	Alle Maßangaben in mm				
		D	H1	H2	H3	N hex.
15 - 25	66160010 000	-	26	-	-	19
32 - 40	66160040 000	-	26	-	-	19
50 - 65	66160065 000	28	-	52	-	19
80	66164100 000	45	-	65	-	27
100	66161100 000	80	-	-	75	27
125	66161150 000	112	-	-	85	27

Spindelverlängerung – DN 15 - 100

Typ 084... / 251... - Voller Durchgang

Spindelverlängerung für Kugelhähne vom Typ 94



Abmessungen

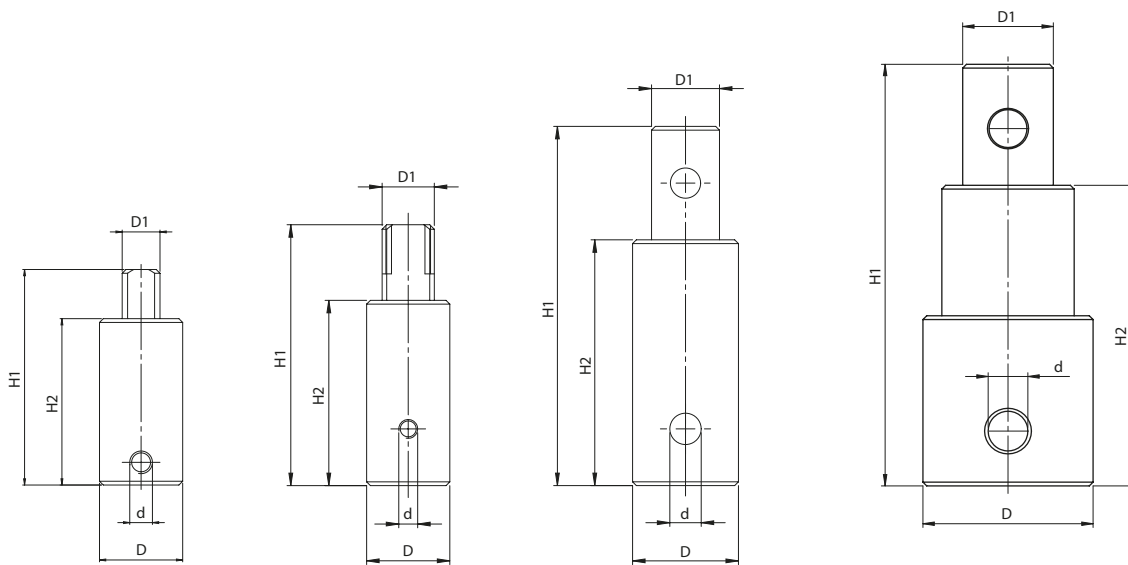

		Alle Maßangaben in mm				
DN	BROEN Nr.	D	H1	H2	d	D1
15 - 25	084600	22	57,0	44,0	-	10
32 - 40	084500	22	69,0	49,0	-	14
50 - 65	084800	28	95,0	65,0	8,3	18
80 - 100	251300	45	111,5	79,5	10,5	24

BROEN BALLOMAX® Reparatursatz – DN 10 - 500

Typ 600... - Voller Durchgang



DN	BROEN Nr.	Typ
10 - 32	600040	60-61-64
40 - 50	600041	60-61-64
65 - 80	600042	60-64
65 - 80	600043	61
100	600044	60-64
100	600045	61
125	600046	64
150	600048	64
150 - 200	600049	61
250	600050	40
300 - 350	600051	40
400	600052	40
450 - 500	600053	40
250	600568	85
300 - 350	600600	85
400	600601	85
500	600602	85
10 - 20	600940	BBM Full Flow
25 - 32	600941	BBM Full Flow
40 - 50	600942	BBM Full Flow

BROEN-Getriebe – DN 100 - 400

Typ 600... - Voller Durchgang

BROEN-Getriebe

Handgetriebe

Das BROEN-Getriebe ist ein starkes, hochwertiges Handgetriebe. Das Handrad ist ergonomisch gestaltet.

Betätigungsdrehmoment

Betätigungsdrehmoment des Handrads (Nm) – siehe Tabelle unten.

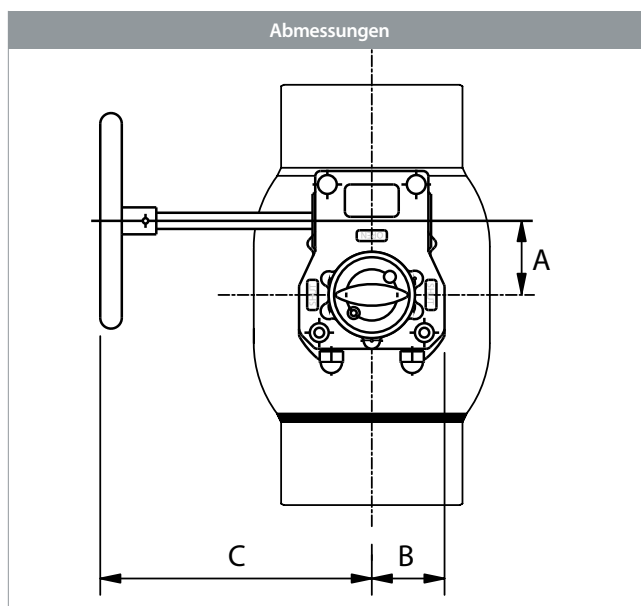

DN	BROEN Nr.	Gewicht – kg*	Alle Maßangaben in mm				
			A	B	C	Nm	Handrad
100	600584	2,5	41,3	40,0	145	300	200
125	600585	7,8	68,8	67,5	240	1200	300
150	600586	8,6	68,8	67,5	245	1200	350
200	600587	9,5	68,8	67,5	275	1200	450
250	600588	26,0	104,5	110,0	346	3250	500
300	600589	42,0	130,0	142,5	387	7000	350
400	600590	67,9	182,0	185,0	470	17000	450

* Gewicht des Getriebes inkl. Handrad

BROEN-Getriebe mit Kette – DN 40 - 300

Typ CW... - Voller Durchgang

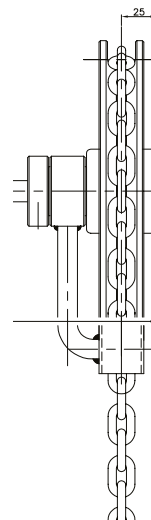

	Größe	BROEN Nr.
	Ø15	CW 135
	Ø20	CW 215
	Ø25	CW 335
Zubehör:		
Getriebekette	1-Meter-Kette verzinkt (+ Kettenschloss)	
Getriebekette	1-Meter-Kette rostfrei (+ Kettenschloss)	

BROEN-Handgetriebe, Montage und Einstellung liegen in der Verantwortung des Kunden. Kettenbetrieb möglich bei hoch über dem Boden montiertem Getriebe.

Kette in verzinkter Ausführung, Preis pro Meter.

HINWEIS: Die Länge ist die volle Länge, nicht nur die Höhe vom Boden bis zum Getriebe.

Druck- und Temperaturdiagramm – DN 15 - 400 - PN 40/25/16

Voller Durchgang

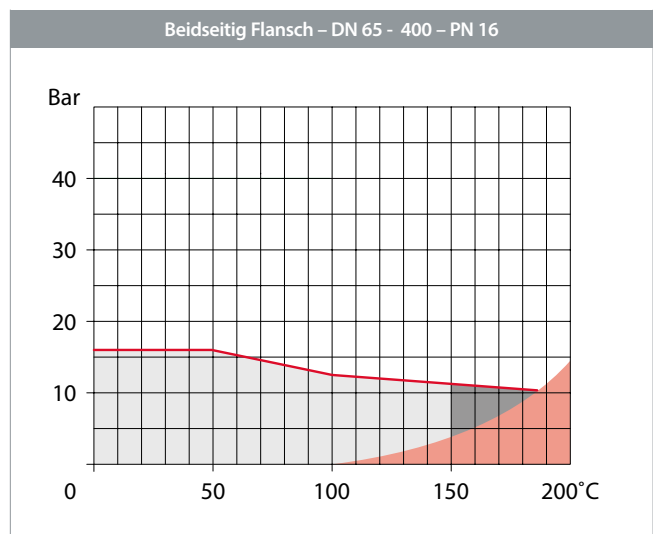
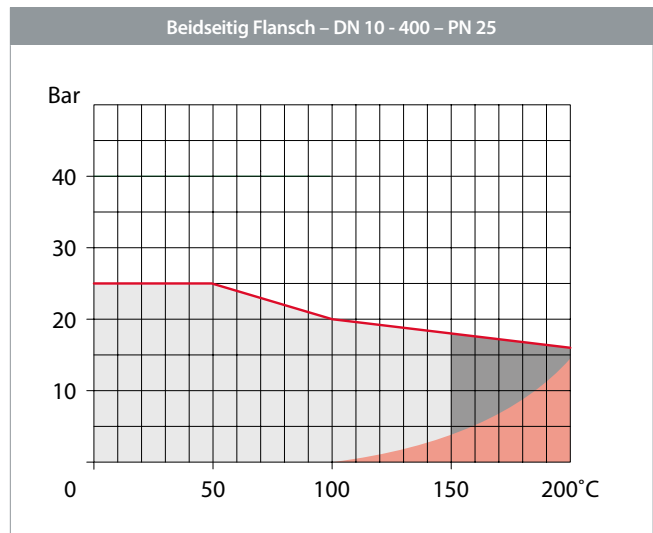
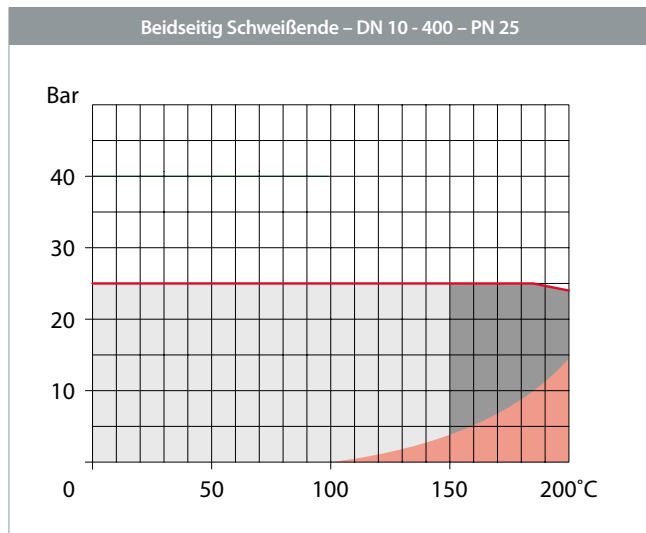
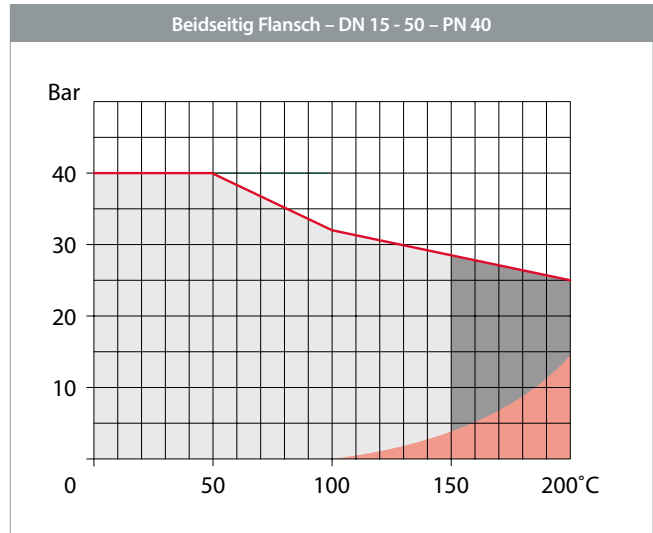
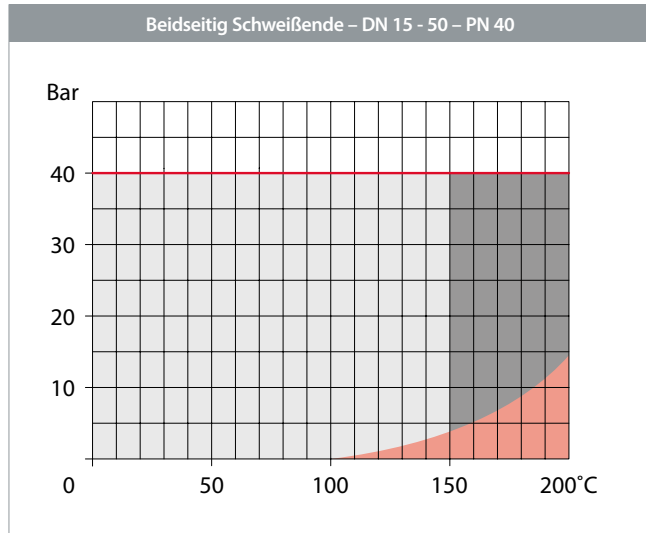

- Bereich für Normalbetrieb
- Bereich für Kurzzeitbetrieb
- Dampfgebiet
(siehe Hochtemperaturhähne – Abschnitt 8)

Druckverlustdiagramm – DN 15 - 400

Voller Durchgang

Druckverlustdiagramm

Kugelhahn befindet sich in vollständig geöffneter Stellung.
Medium: Wasserdichte 1000 kg/m³

Definitionen

Kvs: Der Kvs-Wert entspricht dem Wasserdurchfluss durch eine Armatur in m³/h bei einer Druckdifferenz von etwa einem Bar.

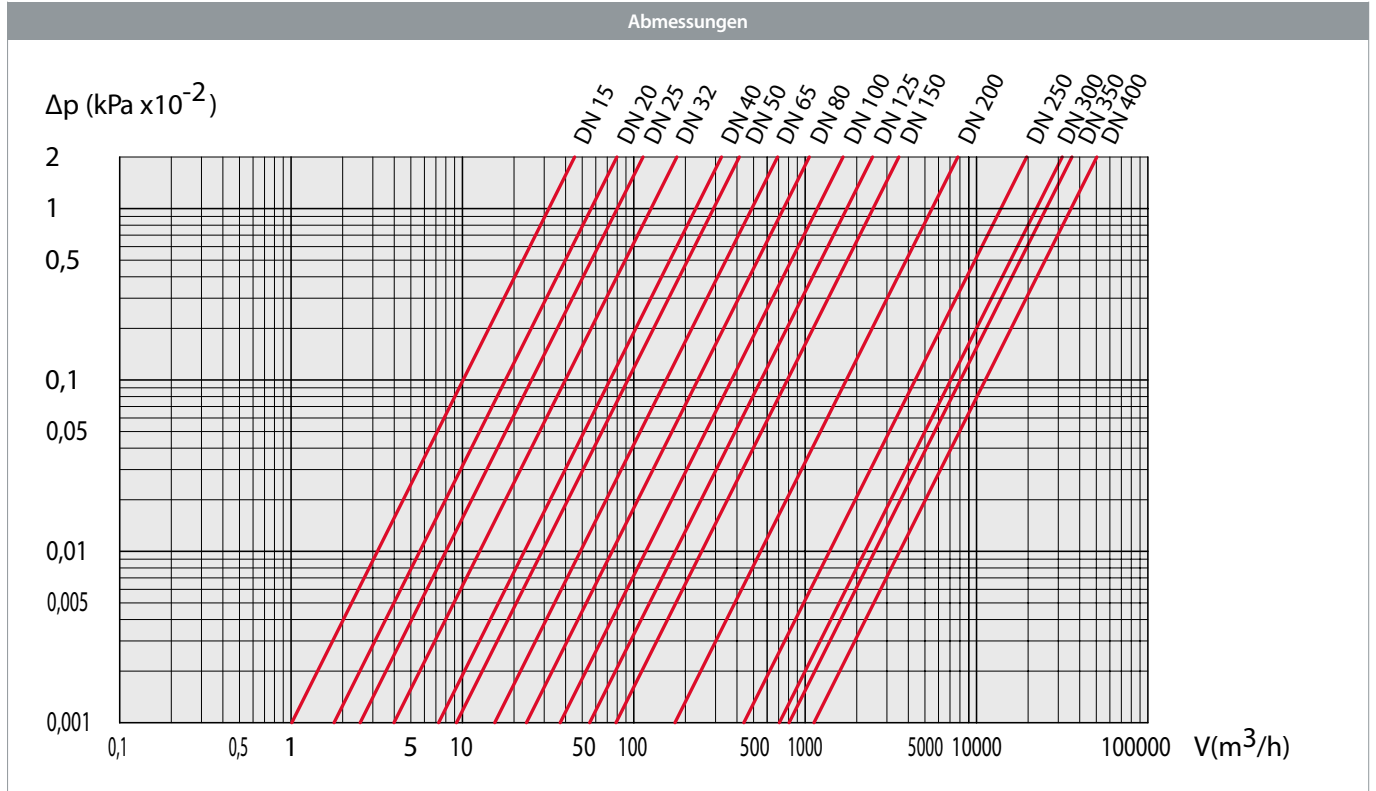

DN	15	20	25	32	40	50	65	80	100	125	150	200	250	300	400
Kvs	32	57	81	133	229	295	498	754	1159	1841	2652	9200	13500	21600	35000

Betätigungsdrehmoment – DN 15 - 40, PN 40

Voller Durchgang

Betätigungsdrehmoment

Das angegebene Drehmoment dient nur zur Orientierung; es wurde durch Messung an neuen Kugelhähnen ermittelt. Unter dem Drehmoment ist das Losbrechmoment zu verstehen, das für einen geschlossenen, aber kürzlich betätigten Kugelhahn gilt.

Die angegebenen Werte können nach längerer Zeit der Inaktivität um den Faktor 1,5 ansteigen.

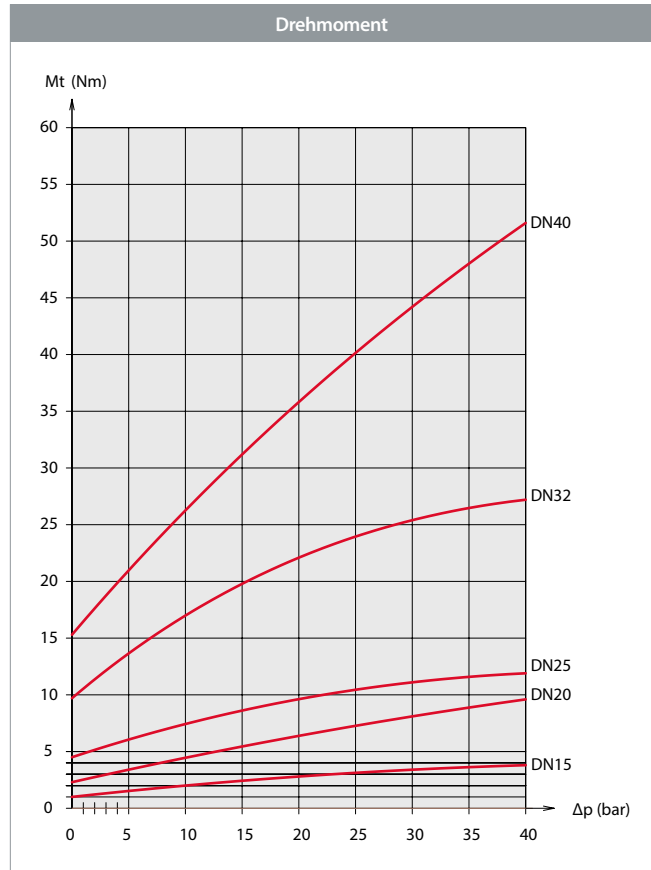

Betätigungsdrehmoment – DN 50 - 400, PN 25

Voller Durchgang

Betätigungsdrehmoment

Das angegebene Drehmoment dient nur zur Orientierung; es wurde durch Messung an neuen Kugelhähnen ermittelt. Unter dem Drehmoment ist das Abreißmoment zu verstehen, das für einen geschlossenen, aber gerade aktivierten Kugelhahn gilt.

Die angegebenen Werte können nach längerer Zeit der Inaktivität um den Faktor 1,5 ansteigen.

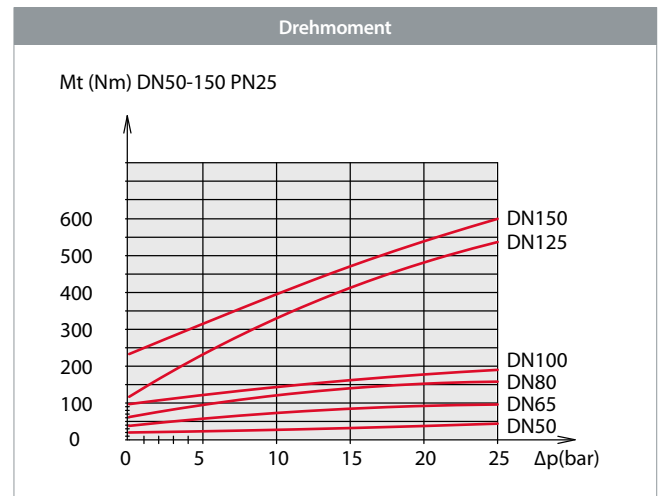

Drehmoment Nm

Die angegebenen Werte können nach längerer Zeit der Inaktivität um den Faktor 2 ansteigen.

Drehmoment Nm				
FB	DN 200	DN 250	DN 300	DN 400
Δ16 bar	570	1460	2670	5665
Δ25 bar	610	1620	3325	6205

Anschlussflansch – DN 15 - 50 – PN 40

EN 1092- 1 – Voller Durchgang

Beschreibung

Flanschstandard

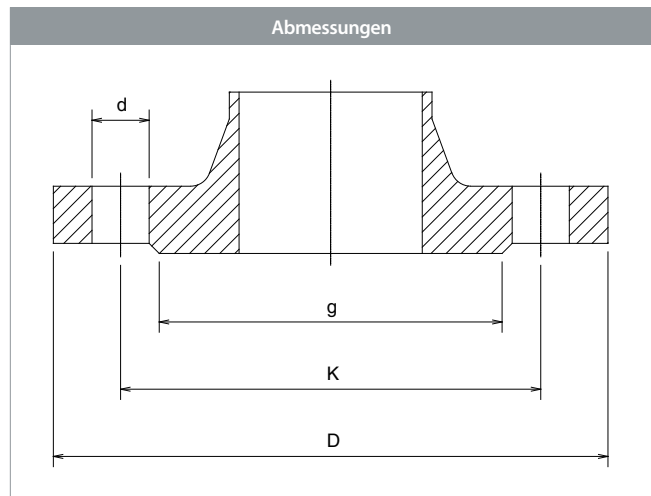

Alle Maßangaben in mm					
DN	D	K	g	d	Anzahl Bolzenlöcher
15	95	65	45	14	4
20	105	75	58	14	4
25	115	85	68	14	4
32	140	100	78	18	4
40	150	110	88	18	4
50	165	125	102	18	4

Anschlussflansch – DN 15 - 400 – PN 25

EN 1092-1 – Voller Durchgang

Beschreibung

Standardflansch

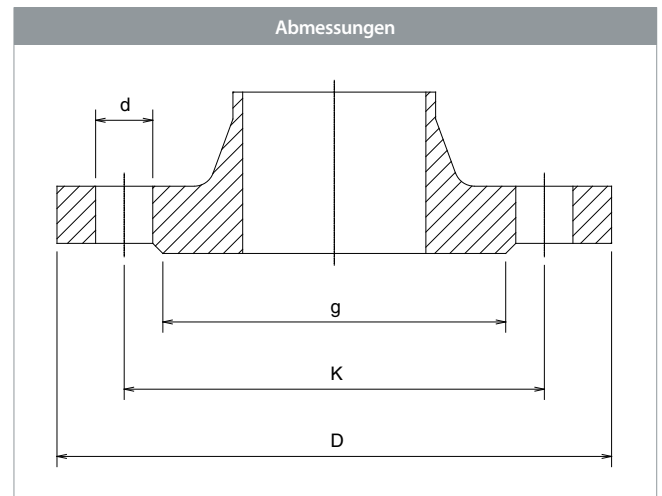

Alle Maßangaben in mm					
DN	D	K	g	d	Anzahl Bolzenlöcher
15	95	65	45	14	4
20	105	75	58	14	4
25	115	85	68	14	4
32	140	100	78	18	4
40	150	110	88	18	4
50	165	125	102	18	4
65	185	145	122	18	8
80	200	160	138	18	8
100	235	190	162	22	8
125	270	220	188	26	8
150	300	250	218	26	8
200	360	310	278	26	12
250	425	370	335	30	12
300	485	430	395	30	16
350	555	490	450	33	16
400	620	550	505	36	16

Anschlussflansch – DN 15 - 400 – PN 16

 EN 1092- 1 – **Voller Durchgang**
Beschreibung

Standardflansch

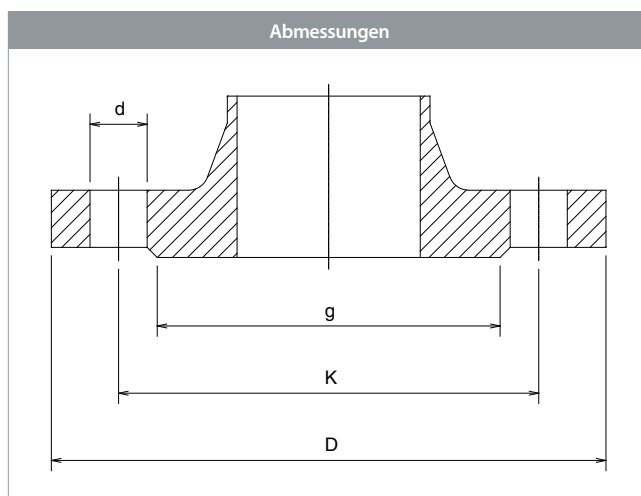

DN	Alle Maßangaben in mm				Anzahl Bolzenlöcher
	D	K	g	d	
15	95	65	45	14	4
20	105	75	58	14	4
25	115	85	68	14	4
32	140	100	78	18	4
40	150	110	88	18	4
50	165	125	102	18	4
65	185	145	122	18	4
80	200	160	138	18	8
100	220	180	158	18	8
125	250	210	188	18	8
150	285	240	212	22	8
200	340	295	268	22	12
250	405	355	320	26	12
300	460	410	378	26	12
350	520	470	438	26	16
400	580	525	490	30	16

Anschlussflansch – DN 15 - 400 – PN 10

EN 1092-1 – Voller Durchgang

Beschreibung

Standardflansch

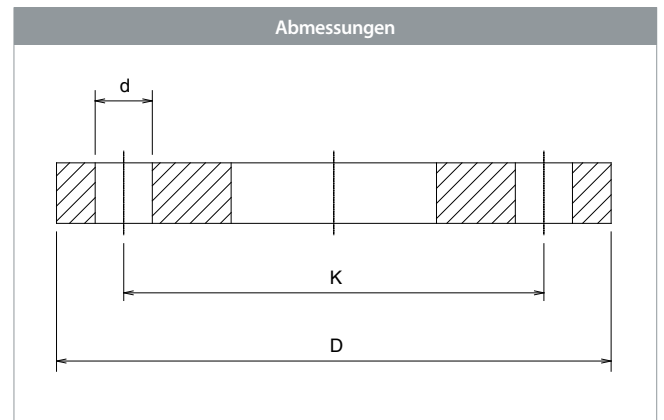

DN	Alle Maßangaben in mm			Anzahl Bolzenlöcher
	D	K	d	
15	95	65	14	4
20	105	75	14	4
25	115	85	14	4
32	140	100	18	4
40	150	110	18	4
50	165	125	18	4
65	185	145	18	4
80	200	160	18	8
100	220	180	18	8
125	250	210	18	8
150	285	240	22	8
200	340	295	22	8
250	395	350	22	12
300	445	400	22	12
350	505	460	22	16
400	565	515	26	16

Antriebsaufnahmeflansch – DN 65 - 400, PN 10

 ISO 5210 / 5211 – Voller Durchgang
Beschreibung

ISO-Flansch für Getriebe

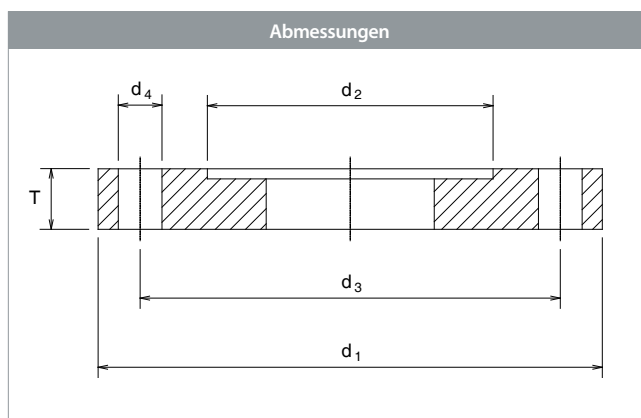

		Alle Maßangaben in mm					
Zur Verwendung mit DN	Flanshtyp	T	d_1	d_2	d_3	d_4	Anzahl Bolzenlöcher
65 - 80	F05	12,5	65	35	50	7	4
100 - 125	F07	13,5	90	55	70	9	4
150	F10	14,5	125	70	102	11	4
200	F12	14,5	150	85	125	13	4
250	F14	17,6	175	100	140	17	4
300	F16	23,5	210	130	165	21	4
350	F16	23,5	210	130	165	21	4
400	F25	27,5	300	200	254	17	8